

JAARGANG 30 NUMMER 47

BULLETIN WIJNANDSRADE



**UITGAVE HEEMKUNDEVERENIGING
VRIENDEN VAN WIJNANDSRADE**

'Bulletin Wijnandsrade' is het informatieblad van de heemkundevereniging 'Vrienden van Wijnandsrade', dat twee keer per jaar verschijnt en telkens weer boordevol staat met een gevarieerd aanbod aan lokaal en regionaal getinte bijdragen over vroeger en nu. Mocht ook u een artikel willen schrijven (dan wel behoefte hebben om te reageren); dat kan en daarvoor hoeft u niet in de redactie van dit bulletin te zitten. Ook interesse en inspiratie? U kunt uw bijdrage of reactie inleveren bij een van de redactie-adressen (of mailen naar w.oehlen@planet.nl).

Mocht u in het bezit zijn van oude foto's, kaarten, prenten, artikelen, enz., die betrekking hebben op Wijnandsrade en die u op een verantwoorde manier in beheer wilt geven of die u bereid bent te laten kopiëren, scannen of fotograferen; neem dan contact op met een van onze bestuursleden. Hetzelfde geldt voor historische attributen of (mogelijke) archeologische vondsten uit de bodem in en rondom Wijnandsrade. De namen en telefoonnummers van onze bestuursleden staan achter in dit bulletin.

Aan deze editie is een acceptgirokaart toegevoegd voor de betaling van de jaarlijkse contributie. Wij hopen dat u uw bijdrage weer zult storten, ter bestrijding van onze onkosten. De contributie is vrij, maar bedraagt minimaal € 7,50 per jaar. Wij gaan ervan uit dat de leden die ons bulletin per post ontvangen dit bedrag verhogen. Uiteraard zijn wij dankbaar, mocht uw bijdrage hoger uitvallen. Want vele (sterke) schouders maken het werk van uw heemkundevereniging wat lichter.

Vandaag de dag staat er in veel huishoudens een computer en beschikken steeds meer mensen over een e-mailadres. Vermoedelijk geldt dit ook voor een groot aantal Vrienden van Wijnandsrade. Het zou ons flink wat tijd en portokosten schelen, wanneer wij onze berichten voortaan per e-mail zouden kunnen versturen. Daarom vragen wij onze leden, die over een e-mailadres beschikken, dat aan ons door te geven.

Mocht u dat nog niet hebben gedaan, dan kunt u uw e-mailadres sturen naar: ria.marell@home.nl. Uiteraard blijven wij onze berichten ook op de ouderwetse manier doorgeven aan de leden, die nog geen gebruik maken van internet.

Bij de voorpagina

De Nederlandse vlag op de plek van de geroofde oorlogsplaquette, tijdens de dodenherdenking van Wijnandsrade op 4 mei 2011.

BULLETIN WIJNANDSRADE

**Uitgave van de heemkundevereniging
Vrienden van Wijnandsrade**

Jaargang 30, nummer 47 (zomer 2011)

Redactie

Wiel Oehlen

Jack Jetten

Hans Toonen

Eppo Brongers

Fotografie

Jan Jansen (tenzij anders aangegeven)

Grafische vormgeving

Jasmijn Nicolaes

Redactie-adres

Swier 47, 6363 CL Wijnandsrade, w.oehlen@planet.nl
(tevens het secretariaat van de heemkundevereniging)

INHOUDSOPGAVE

Wijnandsrade in the picture	pag. 5
In memoriam	pag. 6
De geroofde oorlogsplaquette	pag. 8
Jaaroverzicht 2010	pag. 10
De Motte herleeft in oude luister	pag. 14
Opstelwedstrijd 2011	pag. 16
Coenen en de andere Wijnandsraadse kosters	pag. 22
Uit de oude doos	pag. 36
Communicantjes	pag. 37
De aangename achterkant van kattenleed	pag. 38
Gemengd nieuws	pag. 43
Brand	pag. 46
Jaarvergadering 2011	pag. 49
Hub. Leufkens	pag. 51
Boeren van Nuth	pag. 53
Roofridder op Hoenshuis?	pag. 54
Koninklijke onderscheiding	pag. 66
Colofon	pag. 68

Wijnandsrade in the picture

Dit Bulletin, geachte lezer, laat zien dat de Vrienden van Wijnandsrade weer verrassend druk zijn geweest. Vooral met leuke dingen: de zorg voor de geschiedenis en cultuur van ons dorp. Maar er zijn ook onaangename verrassingen. Zoals de diefstal van de oorlogsplaquette. Ongeveer alle Nederlandse actualiteitenrubrieken hebben dagenlang contact gezocht met het bestuur van uw Vrienden: *Wijnandsrade in the picture*.

De grote aandacht voor die barbaarse diefstal was terecht. Want met die plaquette stalen die brute dieven een deel van ons eigen verleden. Nog wel vlak voor Dodenherdenking. Daarmee stalen ze een stukje uit het hart van Wijnandsrade. Want het oorlogsmonument leeft. Bij de schoolkinderen die de plaquette hebben geadopteerd, bij de Vrienden, bij iedereen die om Wijnandsrade geeft. Hopelijk hoeven buitenlandse soldaten ons nooit meer te komen bevrijden van een misdadig regime. Zoals in WO II, toen discriminatie van minderheden en het bestelen van ons volk leidde tot dood en ellende. Dat nooit meer! De Vrienden van Wijnandsrade zorgen voor een nieuwe plaquette.

Ook een kleine tweeduizend jaar geleden was *Wijnandsrade in the picture*. Als u daar meer over wilt weten, kunt u het de leerlingen van groep 7 en 8 van de Stefanusschool vragen. Ze weten alles over het Romeinse verleden van Wijnandsrade. Ze hebben er spannende opstellen over geschreven. De twee winnende opstellen vindt u in dit Bulletin.

Er staan nog veel meer heemkundig verantwoorde onderwerpen in dit bulletin. De herinrichting van de Motte bij het kasteel, de geschiedenis van het Hoenshuis en de wonderlijke terugkeer van een prachtpoes, en een massa feiten en wetenswaardigheden over Wijnandsrade en Wijnandsradenaren. Met andere woorden, beste lezer: waar ter wereld u de zomer van 2011 ook doorbrengt, neem dit bulletin mee en *keep Wijnandsrade in the picture*.

Wilfried Dabekaussen
(Voorzitter Vrienden van Wijnandsrade)



In memoriam

Jan Creusen

Op 20 april 2011 overleed Jan Creusen uit Hoensbroek op 84-jarige leeftijd. Jan was meer dan zestig jaar actief als kunstenaar, ontwerper en schrijver. Hij tekende onder andere het prachtige omslagontwerp van ons jubileumboek 'Wijnandsrade BinnensteBuiten'.



Hub Beckers

Op 13 mei 2011 overleed ons erelid Hub Beckers op 83-jarige leeftijd. Als architect heeft Hub in de jaren negentig van de vorige eeuw mee aan de wieg gestaan van een ingrijpende restauratie en daarmee het behoud van kasteel Wijnandsrade.

Uit het familie-archief

Pastoor P.J. Souren OMI

Op vrijdag 24 juni is onze oud-pastoor Peter Joseph Souren OMI op 80-jarige leeftijd overleden. Hij werd op 31 januari 1931 in Vaals geboren. Zijn lagere schooljeugd bracht hij door te Klimmen, omdat het gezin zich in Walem had gevestigd. Al vroeg wilde hij missionaris worden. Hij ging naar het seminarie van de Oblaten van de Onbevleete Maagd Maria, dat toen in Huize St. Gerlach (Houthem) was gevestigd. In 1957 werd hij door Mgr.Y.J.M. Plumey OMI, aartsbisschop van Garoua in Kameroen, tot priester gewijd. Vervolgens werd hij docent aan het seminarie te Ravensbosch (Hulsberg), alwaar hij tot 1972 verbleef. Daarna was hij gedurende tien jaar docent aan scholen voor voortgezet onderwijs in Geleen en Gulpen. Vervolgens werkte hij tot 1997 als pastor in het De Weverziekenhuis te Heerlen. Inmiddels was hij overste geworden van de kloostergemeenschap in Ravensbosch. In 1976 fungeerde hij als assistent in onze parochie. Omdat er na het vertrek van pastoor Stalker een tijdlang geen pastoor voor Wijnandsrade kon worden gevonden, werd een klemmend beroep op pater Souren gedaan om het pastoraat aan te nemen. Dat heeft hij van 1997 tot 2001 gedaan. Hij bleef daarnaast nauw betrokken bij zijn kloostergemeenschap. Toen pastoor Souren in 2001 met emeritaat ging, wijdde hij zich aan de ordening van de kloosterarchieven en artikelen over de geschiedenis van de Oblaten.



Uit het familie-archief

De geroofde oorlogsplaquette

Enkele weken voor de nationale dodenherdenking hebben anonieme vandalen de plaquette geroofd, die nabij het oude kerkhof herinnert aan de geallieerde soldaten die tijdens de Tweede Wereldoorlog op het grondgebied van Wijnandsrade zijn gesneuveld. Een brute roof die niet alleen Wijnandsrade en onze heemkundevereniging schokte, maar ook de regionale en landelijke pers haalde.

Daarnaar gevraagd sprak onze voorzitter Wilfried Dabekaussen in het Limburgs Dagblad het vermoeden uit dat het hier naar alle waarschijnlijkheid om een ordinaire koperdiefstal gaat: *‘(.....) De gestolen plaat ziet namelijk uit als koper, maar de schijn bedriegt. De plaat is gemaakt van aluminium met een speciale bronskleurige coating en is een stuk minder kostbaar dan echt koper. Als de dieven dat merken zullen ze de plaat wel ergens dumpen’ (.....)*, aldus Wilfried.

Zijn sombere vermoeden kwam enkele weken later uit. Op 24 mei vonden medewerkers van Waterschap Roer en Overmaas de zwaar beschadigde oorlogsplaquette van Wijnandsrade nabij Schinnen in de Geleenbeek terug. Zij hebben de dubbelgevouwen en met modder besmeurde plaquette naar het gemeentehuis van Nuth gebracht, alwaar zij het kleinood hebben overhandigd aan de plaatselijke kantonniër de heer Collaris, die de plaat heeft doorgeleid naar ons bestuurslid Math Marell.

De teruggevonden plaquette is zo zwaar beschadigd dat wij genoodzaakt zijn een nieuw exemplaar te laten aanmaken. Daarbij zullen wij van de gelegenheid gebruik maken om de namen van de Amerikaanse soldaten toe te voegen, die in september 1944 bij een ongeluk in Swier zijn overleden.

De dodenherdenking van Wijnandsrade, waarbij de gedenkplaat altijd een centrale plaats inneemt, is dit jaar (uiteraard) gewoon doorgegaan, deze keer in de aanwezigheid van een verheugend aantal plaatsgenoten. De plek van de geroofde plaquette hebben wij bij die gelegenheid afgedekt met de Nederlandse driekleur. Als symbolisch, stil protest.

Wiel Oehlen



Math Marell met de terugbezorgde plaquette (Foto:WielOehlen)

Jaaroverzicht 2010

Op maandag 1 maart vond onze vorige algemene ledenvergadering plaats. Na afloop verzorgde ons eerste erelid, de geoloog Martin Bless een boeiende presentatie over onze verre voorouders uit de prehistorie. Zijn lezing sloeg zo goed aan dat hij die daarna op diverse andere plekken in de provincie heeft verzorgd, waaronder in de bibliotheek van Nuth.

Op 23 april brachten 24 leden een bezoek aan Trier en de kerk waarin pater Eberschweiler ligt begraven. Wij hadden eigenlijk gehoopt op wat meer deelnemers, maar omdat alle aanwezigen zo te spreken waren over deze excursie hebben wij besloten van dit bezoek een vijfjaarlijkse traditie te maken, dus in 2015 gaan wij opnieuw naar Trier.



Sfeerimpressie opening Open Monumentendag in kasteel Wijnandsrade



Marktplein Trier

Op zondag 2 mei trok voor de 137^{ste} keer de jaarlijkse bedevaart van Wijnandsrade naar de basiliek van Sittard. Veertien sportievelingen maakten van de gelegenheid gebruik de heenweg naar Sittard te voet af te leggen. Dat waren er wat minder dan in de voorafgaande jaren, reden waarom wij hebben besloten de start van de voettocht met een half uur te verlaten van 6.00 uur naar 6.30 uur en de wandelaars geen inschrijfgeld meer te vragen.

Op dinsdag 4 mei vond voor de vijftienvintigste achtereenvolgende keer de dodenherdenking van Wijnandsrade plaats. Wij organiseren deze plechtigheid in nauwe samenwerking met het kerkbestuur, de koninklijk erkende fanfare, het gemengd kerkelijk zangkoor, de St. Stefanusschool, het gemeentebestuur en scouting Hedwig uit Nuth.

Oud-pastoor Jan van der Zee lanceerde in 1996 het idee voor groep 8 van

de St. Stefanusschool jaarlijks een opstelwedstrijd te organiseren. De leerlingen krijgen daarbij de opdracht een opstel te schrijven over een regionaal getint thema. De opstelwedstrijd was deze keer gekoppeld aan het onderwerp 'de bokkenrijders'. De eerste prijs en de wisselbeker werd gewonnen door Lidia Kupczyk en Isis Hobus en de tweede prijs door Maddy Schaeks. Als heemkundevereniging werken wij sinds jaar en dag met plezier mee aan het Cultuur- en Folklorefestival. Het festival was deze keer opgebouwd rondom het thema 'Het boerenleven' en vervroegd naar het weekend van 26 en 27 juni. Te doen gebruikelijk bemanden wij een stand en verzorgden wij een aantal goed bezochte rondleidingen in de St. Stephanuskerk.

De Open Monumentendag vond op zondag 12 september plaats. Landelijk stond 'Het leven in de 19^{de} eeuw' centraal. Binnen de gemeente Nuth vond de feestelijke opening plaats in het kasteel van Wijnandsrade. In de slotkelder van het kasteel hadden wij die dag een sfeervolle en goed bezochte expositie ingericht.

Op zondag 17 oktober verzorgden Mannenkoor en Harmonie Walram uit Valkenburg een goed bezocht concert in onze parochiekerk. Dat optreden was een initiatief van de Stichting tot Behoud van de St. Stephanuskerk van Wijnandsrade, dat van harte werd ondersteund door het kerkbestuur en onze heemkundevereniging. De Stichting heeft besloten ernaar te streven voortaan jaarlijks een concert te organiseren (en wel op de derde zondag van oktober). De opbrengst daarvan wordt volledig gereserveerd voor het onderhoud en de instandhouding van onze mooie kerk. Om alvast te noteren: op zondag 16 oktober verzorgden Paul van Loo en Ivo Rosbeek een optreden met Limburgse luisterliedjes.

Een aantal graven op het oude kerkhof bevond zich tot voor kort in een zorgwekkende staat. Naar aanleiding daarvan hebben wij samen met het



Mannenkoor Walram



Harmonie Walram

kerkbestuur een inventarisatie opgemaakt van de graven die uit historische overwegingen behouden zouden moeten blijven. Wij hebben met het Kerkbestuur afgesproken het beheer van die graven over te nemen, op basis van een grafreglement dat verleden jaar formeel is vastgesteld. Inmiddels is een werkgroep opgericht voor het verrichten van de noodzakelijke onderhoudswerkzaamheden.

Tijdens onze vorige jaarvergadering meldden wij dat onze heemkundevereniging zitting heeft genomen in een werkgroep die plannen uitwerkt, gericht op het weer in oude glorie herstellen van de Motte achter het kasteel. In het afgelopen jaar zijn de lindebomen, die zich op de Motte bevinden en die inmiddels loodzwaar en een gevaar voor de directe omgeving waren geworden, gesnoeid en zijn de zeldzame kornoeljesstruiken ter plaatse van hun ondergang gered. De voorgenomen verdere renovatie van de Motte is door de stichting IKL opgepakt (zie elders in dit bulletin).

Arensghout is het centrum van een groot aantal archeologische vondsten, met name uit de Romeinse tijd. Ter plaatse is verleden jaar op de kruising van Arensghout naar Schimmert het archeologische rustpunt Steenland ingericht, dat in de loop van 2011 officieel zal worden onthuld. De gemeente Nuth heeft de heemkundeverenigingen van Schimmert en Wijnandsrade gevraagd voor die plechtigheid ideeën aan te dragen. Onze gedachten gaan



daarbij uit naar een expositie, die in het gemeentehuis en daarna op enkele andere plekken binnen de gemeente Nuth (waaronder kasteel Wijnandsrade) zal worden vertoond.

Wij zijn in het bezit van een groot aantal historische attributen en van nog meer prachtige oude foto's. De afgelopen jaren zijn wij druk bezig geweest met het inventariseren van al die voorwerpen en met het digitaliseren van ons fotomateriaal. Wij vorderen gestaag, maar het blijkt een erg arbeidsintensieve klus te zijn. Als die is afgerond, willen wij onze leden uitnodigen ons te helpen bij het verder ontsluiten van ons foto-archief en zullen wij met name een beroep doen op de oudere inwoners van Wijnandsrade, met het verzoek zoveel mogelijk achtergrondinformatie aan te leveren.

En verder verschenen in 2010 opnieuw twee bulletins, met aandacht voor geschiedenis, cultuur en actuele onderwerpen en hebben wij enkele rondleidingen in de kerk en het kasteel verzorgd, onder andere in het kader van familiereünies.

Regelmatig ontvangen wij schenkingen, die wij in ons documentatie- en archiefcentrum in de oude pastorie opbergen.

Een overzicht van de oogst van 2010:

- een schilderij met een sfeerimpressie van Brommelen rondom 1935 van de heer Bemelmans (en oorspronkelijk afkomstig van de familie Widdershoven);
- een oude brancard van de EHBO-post van Wijnandsrade van John Starman;
- een oorkonde van 'Het Bestuur der Coöperatieve Centrale Boerenleenbank' van Hub Gerards;
- een serie Katholieke Illustraties en enkele tekeningen van Ria Marell;
- een dvd en het boek 'Honderd jaar wonen in Limburg' naar aanleiding van het honderdjarig jubileum van 'Wonen Zuid' van Rein Krikke;
- enkele populair wetenschappelijke boeken van Martin Bless;
- en met dank aan Pierre Sniijders de bijgewerkte stamboom van de families Sniijders en Keijbets en historische beschrijvingen van de kasteelhof Rivieren, de Winselerhof en de Brommelerhof en uit het privé-archief van oud-burgemeester Sniijders een voorraad oude ansichtkaarten, prentjes en herinneringsprentjes, krantenartikelen en feestgidsen en interessante documentatie, onder andere van de woningvereniging St. Stephanus, de proefboerderij, het gemeenschapshuis en het plaatselijke verenigingsleven.

Wiel Oehlen

De Motte herleeft in oude luister

Herstel romantische kornoeljesprieeltjes

De stichting Instandhouding Kleine Landschapselementen (IKL) plantte dit voorjaar een aantal kornoeljesstruiken op de Motte van Wijnandsrade en plaatste een drietal sierpriëlen terug op de kasteelberg.

In de vorige eeuw stond hier een drietal kornoeljesstruiken, gesnoeid in de vorm van prieltjes onder een achttal majestueuze lindebomen. De hersteloperatie van de kornoeljespriëlen op de Motte heeft in nauw overleg plaatsgevonden met de stichting tot Behoud van Kasteel Wijnandsrade en de heemkundevereniging Vrienden van Wijnandsrade.

De lindebomen zijn verleden jaar teruggesnoeid in opdracht van IKL, omdat ze met hun gewicht de archeologische resten dreigden te verdrukken die mogelijk nog in de Motte aanwezig zijn. Daarmee werd tevens voorkomen dat de bomen zouden omwaaien bij een zware storm.

Kornoeljesstruiken zijn redelijk zeldzaam op cultuurhistorische plaatsen. De Romeinen brachten de vruchtstruik mee als culinaire lekkernij. Eeuwen later werd de kornoelje door kasteelheren gebruikt ter verfraaiing van hun buitenplaatsen. Dat gebeurde in de vorm van een of meerdere sfeervolle priëlen, in de vorm van een 'berceau' (loofgangtunnel) of als een aparte scheerheg. Objecten van de gele kornoelje, in de vorm van prieltjes zoals die in Wijnandsrade aanwezig waren, zijn uiterst zeldzaam.



De Motte



Een van de prieltjes

Voor de renovatie van de kornoeljes was eerder al een vergaande snoei noodzakelijk. De restanten van de drie gele kornoeljes waren fors uitgegroeid en in feite zwaar achterstallig. Het was een min of meer groot afdak, dat nauwelijks meer herkenbaar was als prieelsnoei. Aan de struiken heeft inmiddels vormsnoei plaatsgevonden en zijn ijzeren ondersteuningsmaterialen aangebracht. En de medewerkers van IKL hebben er nieuwe kornoeljes bij geplant. Volgend voorjaar lopen de kornoeljes weer uit en ontstaat er weer een gele bloemenzee.

De kasteelberg of Motte van Wijnandsrade is onderdeel van het kasteel en de kerk, maar veel ouder dan de beide bouwwerken. De Motte dateert uit de 11^{de} eeuw. Door het graven van een brede ringgracht ontstond een hoge aarden heuvel, waarop in die periode een (houten) woontoren stond, waar men zich in kon verschansen. Vanaf de 16^{de} eeuw na Christus verloor de Motte zijn functie en richtten de Heren hun residentie in op de voorhoven die thans op de plaats van het huidige kasteel liggen. Daarna vonden nog diverse uitbreidingen en aanpassingen aan het kasteel plaats.

Deze terugplaatsing van de priëlen is een afsluiting van het werk dat IKL vorig jaar februari is begonnen in het kader van het project 'Aardig Verleden Limburg'. Toen voerde IKL snoeiwerk uit aan een achttal monumentale lindebomen. De Motte oogt nu weer open. In de toekomst zullen de romantische prieeltjes goed herkenbaar zijn onder de gesnoeide lindebomen. Met dit herstel van de prieeltjes neemt de belevingswaarde van dit archeologische en cultuurhistorische erfgoed enorm toe.

Gertjan van Elk
(hoofd Communicatie IKL)

Opstelwedstrijd 2011

Romeins verleden Wijnandsrade

Bij de aanleg van een nieuwe rotonde in 2010 (rotonde 'Steenland') zijn in de gemeente Nuth een paar interessante archeologische vondsten gedaan, onder andere uit de Romeinse tijd. De commissie 'Trofee pater Jan van der Zee' heeft voor de opstelwedstrijd van 2011 als onderwerp opgegeven: 'Romeins verleden van Wijnandsrade'.

Groep 7 en 8 van de Stefanusschool hebben een bezoek gebracht aan het Thermenmuseum. De kinderen zagen een informatieve film en bekeken uitgebreid de resten van de Heerlense thermen en de voorwerpen in het museum en gingen daarna aan de slag.

De leerlingen hebben er dit jaar serieus werk van gemaakt: een mooie oogst met enkele indrukwekkende uitschieters. Enkele woorden uit de juryverslagen: 'goed taalgebruik, oplopende spanning, logische opbouw, mooi verhaal met humor, origineel goed verzorgd, koppeling verleden – heden; een leerling die graag leest'.

De jury heeft alles met veel plezier gelezen.

Leerlingen van de Stefanusschool en meester Van 't Hoofd: hartelijk dank!

***De jury van de Jan van der Zee Trofee 2011
(Esther Steins, Riek Meijers, Jack Jetten, Wiel Oehlen en Wilfried Dabekaussen)***

Verantwoording van de Jury

Totaalpunten en gemiddelde

De jury heeft alle opstellen een rapportcijfer gegeven. De cijfers waar de jury uit kon kiezen, waren van 0 (te slecht voor woorden) tot 10 (ongelooflijk goed). Er waren 5 juryleden. In 2011 zijn 15 opstellen ingeleverd. De beste score haalde *Guyvan Maessen*, onmiddellijk gevolgd door *Roan Lochs*.



Eerste prijswinnaar Guyvan Maessen met burgemeester Hubert Vos

Guyvan Maessen: Het avontuur van het heilige water

De jury: 'Goed taalgebruik, afwisseling directe/indirecte rede, oplopende spanning, logische opbouw, prettig lezen.' 'Een fantasierijk en spannend verhaal met een happy end.' 'Verbeeldingskracht, inhoud, stijl, grammatica zijn erg goed, de verzorging is goed.' 'Blijkbaar een leerling die veel leest. Aardige verteltrant.'

Roan Lochs: Arcus

De jury: 'Mooi verhaal doorspekt met humor. Taalgebruik redelijk. Mooi opgebouwde ontwikkeling. Geen alineagebruik.' 'Spannend en fantasierijk.' 'Verbeeldingskracht heel erg goed, inhoud en verzorging erg goed, stijl goed, grammatica minder goed.'



Tweede prijswinnaar Roan Lochs met burgemeester Hubert Vos

Het avontuur van het heilige water!

Er was eens een rustig en vredig dorpje genaamd Coriovallum (Heerlen). Er woonden maar 1500 mensen in het dorpje. Op een dag kwam er een zieke man het dorp binnen. Hij vroeg aan een oud vrouwtje dat toevallig langsliep of zij ervoor wilde zorgen dat iedereen in het dorp naar het binnenplein kwam. Even later stond iedereen daar. De man begon te vertellen. "Ik ben vreselijk ziek. Deze ziekte is zeer besmettelijk. Iemand moet morgenvroeg direct naar de heilige tempel. Daar moeten jullie de schaal van Indooh meenemen naar dit dorp. In de schaal van Indooh zit het heilige water. De tempel ligt in Weert ik schat dat het zo'n 31 mijl hiervandaan is. Het water in de schaal van Indooh is het enige geneesmiddel voor deze epidemie. Jullie moeten oppassen want de tempel wordt zwaar bewaakt door enorme monsters. De meesten van jullie zullen ziek worden. 100 van jullie worden echter niet ziek. Diegenen die niet ziek worden zullen de 2 moedigste van jullie allemaal moeten uitzoeken om op pad te gaan. Het wordt een gevaarlijke reis en jullie zullen wapens mee moeten nemen. De wapens kunnen de 2 reizigers bij mij krijgen".

De voorspelling van de man klopte, want de meesten werden ziek. Lechtim en Navig werden uitgekozen tot de 2 moedigsten. Zij zouden dus op pad gaan. Het was wel toevallig, want Navig en Lechtim waren de beste vrienden van elkaar en het waren ook nog eens Romeinse strijders. De volgende dag gingen Navig en Lechtim naar de man. Ze kregen allebei wapens.

"Dit", zei de man, "is een Verdovings mitrailleur. Hiermee kun je alle dieren die je tegen komt verdoven. Jullie moeten wel een beetje oppassen want er zitten maar 5 verdovingspijlen in het geweer". Het tweede wapen wat hij ons liet zien was de doodschijf. "Dat is een frisbee waar gevaarlijke messen uitkomen. Als één van deze messen een mens raakt, ben je op slag dood. Oké jongens, jullie kunnen vertrekken".

Even later vertrokken de twee helden richting het noorden. "Kijk, daar rent een ree", roept Navig! "Nu kunnen we onze Verdovings mitrailleur uittesten". "Let je wel een beetje op", we hebben maar 5 pijlen", fluistert Lechtim een beetje bang. Ach, één pijltje kan toch geen kwaad"?

Een tijdje later waren al 4 van de 5 pijlen gebruikt. Ze hadden dus nog maar 1 pijl over. "Goed gedaan Navig", zuchtte Lechtim. Nu hebben we nog maar 1 pijl over om alle monsters die ons te wachten staan te verslaan". Ze liepen verder. Opeens hoorden ze een merkwaardig geluid. "Wat was dat", fluisterde Lechtim. "Pak je doodschijf", fluisterde Navig. "Ik denk dat het een van de monsters is". Op dat moment kwam er een deftige man tevoorschijn. "Jongens, schrik niet", zei de man. "Ik ben op zoek naar mijn

mooie en lieve prinses. Hebben jullie haar misschien ergens gezien”? Navig en Lechtim schudden hun hoofd. “Mijn naam is Boris”, zei de man. “Kan ik misschien met jullie meelopen”? “Ja, is goed”, riepen Navig en Lechtim in koor. “Wij zijn op zoek naar het heilige water in de schaal van Indooh. Weet u misschien waar we die kunnen vinden”? “Ja, zei de man. Dat is hier nog zo’n 10 mijl vandaan”. “Echt waar”, vroeg Lechtim. “Dat is geweldig. En we hebben nog 15 uur de tijd om de schaal mee te nemen en terug te keren naar het dorp”. Helemaal blij gingen de 3 reizigers verder.

Opeens hoorden ze gegil. “Wat was dat”, vroeg Boris. “Dat klonk als mijn prinses”. “Irelena!!!”, schreeuwde Boris. “Ben jij dat”? “Boris, help me”, gilte Irelena. Ze liepen de bosjes in. Daar was ze. Ze hing met een touw om een boom. “Navig, doodschijf”, schreeuwde Lechtim! Navig pakte zo snel mogelijk de doodschijf, mikte, gooide en de doodschijf raakte het touw. Irelena viel naar beneden, waar Boris klaar stond om haar op te vangen. “Bedankt”, schreeuwde ze. “We moeten opschieten”, zei Lechtim. Snel rende ze door.

“Daar is het”, zei Boris. Ze renden zo snel ze konden naar de top van de heilige tempel. Daar stond hij. De schaal van Indooh. Maar wat was dat. Er flitste iets langs hen. Het waren 2 reusachtige beren. Navig schreeuwde: “Pak de doodschijf en de Verdovings mitrailleur. Ze gooide en schoten op de beer. Daar ging de laatste Verdovings pijl. Nu hadden ze alleen nog de doodschijf.

Het werd een hevige knokpartij. Maar op dat moment vielen allebei de beren dood neer. “Boris, pak de schaal”, riep Navig.

Toen ze de schaal hadden gepakt renden ze de hele weg terug naar het dorp. Navig en Lechtim waren ernstig gewond maar konden wel nog op eigen kracht terug lopen.

Zonder nog meer enge monsters kwamen ze terug in Coriovallum!” “We moeten opschieten, want we hebben nog maar 15 minuten over om iedereen een slok van het heilige water te geven”, zei Lechtim. Alle 4 de strijders pakten flessen waar ze het heilige water in deden. Ze splitste zich op en 10 minuten later had iedereen een slok gehad. Behalve... de man. De oude, zieke man. Waar was hij? “Kom jongens, allemaal zoeken naar de man”, zei Navig. 4 en een halve minuut later vonden ze gelukkig de oude man. Hij zag er nu enorm ziek uit en ze hadden nog maar een halve minuut. “Wie is daar”, mompelde de man. “Wij zijn het”, zei Lechtim. “De strijders”. De man keek hen ongelovig aan. “Het is jullie gelukt”. “Neem nu even een slok van het water”, riep Boris. “Nog 10 seconden”, schreeuwde Lechtim. De man nam net op tijd een slokje. De tijd was om en iedereen die ziek was had een slok genomen van het heilige water. Ze waren klaar. “Bedankt jongens”, zei de oude man. Hij vertrok. Die avond werd er nog flink feest gevierd. En Lechtim en Navig waren natuurlijk heel erg trots op zichzelf.

Arcus

Kom nou, schiet op. Anders komen weer telaat. Heb je Ippo al gemaakt? Arcus is zich aan het uitputten om optijd te komen bij de wagenrace van dit jaar. Arcus is heel erg klein voor zijn leeftijd, sommige mensen uit het dorp noemen hem daarom Kid Arcus omdat hij de lengte heeft van een kind van 10. Arcus heeft bruin haar en mokkakleurige bruine ogen. Arcus gaat dit jaar meedoen aan de wagenrace met zijn paard Ippo. Arcus woont in een oud boeren huisje dat vlak naast een grote vijver ligt. Het dorpje waar Arcus in woont heet Wijnandsrade. In Wijnadsrade word dit jaar de jaarlijkse wagenrace gehouden. De prijs voor de winnaar is 100 gulden en natuurlijk de eer om de jaarlijkse wagenracewinnaar te zijn. Het parcours van de wagenrace is simpel. Een half rondje om de vijver, langs de oude Tulla Tempel waar niemand ooit levend uit is gekomen, vervolgens over de gammelbrug waar je niet af wilt vallen en als laatste de lange berg af die weer bij de vijver uitkomt. Ippo is mooie gekamt. Arcus zijn buurjongen is meegekomen om hem te steunen. Arcus is de jongste deelnemer, hij is namelijk sinds kort pas 14 jaar geworden. Een paar uurtjes later staat Arcus in zijn mooie rode strijdwagen klaar. Op de strijdwagen van Arcus staat met grote letters geschreven; RED FALCON. Even kijken wie Arcus tegenstanders zijn. Milo de kleine spriet die nog kleiner is dan Arcus, Sven die moeite heeft met kijken omdat er nog geen apparaat is uitgevonden waardoor hij beter kan zien, en ten slotte de 2 meter lange Lia waarvan hij haar naam niet goed kan uitspreken. Lia is een flinke en sterke meid met veel doorzettings vermogen. Arcus kijkt zijn beurjongen vol spanning aan. Zijn buurjongen heeft vertrouwen in hem en steekt zijn duimen in de lucht. De wedstrijd kan beginnen. Op uw plaatsen zegt de vorige winnaar van de wagenrace, Multi. Klaar? AF!!! Als een speer beginnen alle vier de paarden te rennen. Sven ligt op dit moment al achter, hij heeft het starsignaal niet goed gehoord. Milo' s krukje waar hij op zat is verschoven waardoor hij de weg niet meer goed kon zien en de vijver in reed. Ze zijn net langs de eerste hindernis en Lia ligt nu al op kop! Nu komen ze aan bij de Tulla Tempel. Arcus lijkt Lia in te halen, maar wat doet Lia nu? Ze gooit plotseling een grote steen achter zich op de weg vlak voor de tempel. Arcus paard wijkt de steen uit maar de RED FALCON blijft met een wiel haken waardoor Arcus en Ippo richting de tempel rijden. Nu is er geen andere keuze meer mogelijk, Arcus en Ippo moeten door de Tulla Tempel. Ippo rijdt richting de deur van de Tulla Tempel. De RED FALCON ramt de deur van de tempel in. In de tempel is het heel erg donker op een aantal bijna uitgebrande kaarsjes na. Plotseling slaat de deur van de Tulla Tempel dicht. Arcus krijgt hier geen goed gevoel bij en laat Ippo wat langzamer

lopen. Arcus pakt zijn fakkel die hij van Multi had gekregen, iedere kandidaat kreeg er een voor als hij zou verdwalen en het donker zou worden. De fakkel verlicht tot Arcus verbazing de hele ruimte waarin ze zich nu bevinden. Arcus kan de uitgang al zien! Maar wat gebeurt er nu? Het lijkt alsof al het licht in de muur word opgezogen. Ook het licht van de fakkel van Multi. Plotseling begint de vloer te trillen en word de kamer steeds kleiner. We moeten hier snel uit schreeuwt Arcus! Ook lijkt het alsof er allemaal pijltjes uit de muur vliegen. Arcus stormt naar de uitgang. De RED FALCON ramt de deur open. Hey, ze staan nog steeds in dezelfde ruimte zoals daar eerst. Alleen branden allen fakkels nog en is de vloer nog op normale hoogte. Ippo zet een stap naar voren en de grond begint weer te trillen zoals voorheen. Het licht wordt weer weggezogen en er komen pijltjes uit de muur! Arcus stormt naar de uitgang en de RED FALCON ramt de deur weer in. Weer staan ze in dezelfde ruimte. Arcus heeft deze keer een plan. Hij gaat terug via de deur. Waar zal hij dan uitkomen. Hij beveelt Ippo op zich om te keren. Arcus gaat door de deur waar een fel licht uit lijkt te komen. We zijn buiten roept Arcus! Maar waar? Nu ziet Arcus het pas, hij staat boven aan de lange berg en hoeft alleen nog maar naar beneden. Arcus hoort paardenhoeven achter zich, dat zal wel Lia zijn. Kom Ippo, we gaan die 100 gulden in onze zak steken! Lia lijkt Arcus in te halen maar er is iets is met Arcus strijdwagen. Er is een pijltje in blijven haken. Het pijltje is scherp aan bijde kanten. Lia rijdt nu vlak naast Arcus, een scherpe kant van het pijltje krast in Lia' s linker wiel waardoor ze net zoals Sven de vijver in rijdt. Arcus kan nu zonder tegenstanders winnen! Arcus gaat als een speer over de finishlijn. Arcus stapt geschokt en tegelijkertijd met een goed gevoel van de strijdwagen af. Kom maar zegt Multi met een vrolijke stem. Arcus loopt met zijn paard Ippo naar het podium. Heeft de fakkel je geholpen vraagt Multi? Ja, heel erg zelfs antwoord Arcus. De 100 gulden die ik heb gewonnen geef ik aan het Romeinse leger, die kunnen er veel meer mee dan ik. Ik kan al schrijven en lezen, sommige van hun niet. Dat zijn mooie woorden zegt Multi. Ook wil ik mijn beurlingen bedanken voor zijn vertrouwen in mij. Ik heb een leuke en spannende dag gehad. En ik zou iedereen aanraden om volgend jaar mee te doen en dan een kijkje te gaan nemen in de Tulla Tempell!

Roan Lochs. 12 Mei 2011.

Project Vrienden van Wijnandsrade.

Bs St. Stefanus

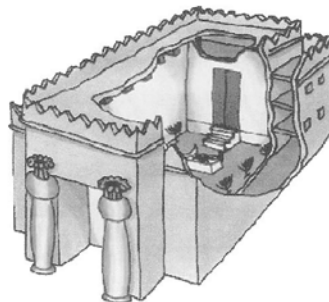

Coenen en de andere Wijnandsraadse koster

Was het kosterschap vroeger een vanzelfsprekendheid, tegenwoordig is het een uitstervend beroep. Er zijn nog maar weinig kerken waar een (officiële) koster in dienst is. Op verreweg de meeste plaatsen worden de kosterstaken tegenwoordig door vrijwilligers uitgevoerd. De koster was belast met de dagelijkse zorg voor de kerk en de voorwerpen voor de kerkelijke eredienst (zoals paramenten en liturgisch vaatwerk). Hij was zoiets als de conciërge van het kerkgebouw en beheerder van de daartoe behorende inventaris¹. In kleinere parochies, zoals Wijnandsrade, werd het kosterambt veelal gecombineerd met de functie van organist, maar bijvoorbeeld ook met die van schoolmeester, voorzanger en klokkenluider. Voor zijn werkzaamheden kreeg de koster natuurlijk een vergoeding, die in vroeger tijden meestal in natura werd uitgekeerd. Zo kreeg de koster in veel parochies van ieder gezin een brood en in de oogsttijd een schoof koren. Tegenwoordig is koster-zijn - zo het nog een echte baan is - een bijbaan(tje).

In Wijnandsrade is de koster gelukkig nog altijd een vertrouwd persoon. Sinds jaar en dag kent onze parochie zelfs een “koster Coenen”. Momenteel (sinds 1979) is **Zef Coenen (1936)** koster-organist van de Stephanuskerk. Als zoon van koster Jean Coenen (1886-1941) is hij geboren en getogen in Wijnandsrade, in het oude kostershuis naast de kerk dat in 1964 werd afgebroken. Bij gelegenheid van Koninginnedag 2009 werd Zef voor zijn verdiensten koninklijk onderscheiden². Ook voor Zef was het kosterschap een bijbaan. Hij verdiende de kost als magazijnmedewerker bij Stelrad in Vaesrade³.

Wat dat kosterschap betreft staat Zef in een lange traditie die van vader op zoon werd doorgegeven. De vraag is echter in hoeverre het klopt dat dit ambt in Wijnandsrade al sinds 1720 nagenoeg onafgebroken in de familie Coenen is geweest⁴. In ieder geval volgde Zef niet zijn vader, maar zijn in 2004 overleden broer **Miel Coenen (1924-2004)** op, net als Zef geboren en getogen in het oude kostershuis aan de dorpsvijver. Miel vervulde ruim

1 Vgl. J.B. Kors: *Encyclopaedisch Kerkelijk Woordenboek* (Bilthoven 1952) k. 534; H.W.H. Valk: *Koster in dienst van de Rooms-Katholieke Kerk – op en neergang van een functie* (1996) blz.20

2 Vgl. Bulletin Wijnandsrade 28 (2009) nr. 43, blz.54

3 Hans Toonen: Zef Coenen kan als koster geen Mis missen in Wijnandsrade Binnenste-Buiten (2007) blz.248

4 Bulletin Wijnandsrade 23 (2004) nr. 33, blz.1637



Woning van de koster in de 19de eeuw

60 jaar lang (!) de functie van koster-organist in Wijnandsrade⁵. Ook Miel was niet alleen koster; hij verdiende de kost als ambtenaar ter secretarie en als ambtenaar Burgerlijke Stand bij de gemeente Wijnandsrade. Voor zijn verdiensten werd Miel vele malen onderscheiden: zo werd hij lid van Orde van Oranje Nassau (1992) en kreeg hij de pauselijk onderscheiding “Pro Ecclesia et Pontifice”. Later werd hij zelfs benoemd tot Ridder in de orde van St. Sylvester. Naarmate zijn gezondheid verslechterde nam zijn broer Zef zijn taken over⁶.

Vlak nadat Miel officieel als koster was aangetreden (1941)⁷, verwoestte een

5 officieel vervulde hij het kostersambt van 1941-1989, aldus H.W.H.Valk: Koster in dienst van de Rooms-Katholieke Kerk – op en neergang van een functie (1996) blz.369

6 Jack Jetten: interview met een zilveren koster in Bulletin Wijnandsrade Bulletin Wijnandsrade 8 (1991) nr.12 blz.456-459 (NB: moest eigenlijk een “gouden koster” zijn”; In Memoriam Emile Coenen (1924-2004) in Bulletin Wijnandsrade 23 (2004) nr. 33, blz.1637-1639; vgl. H.W.H.Valk: Koster in dienst van de Rooms-Katholieke Kerk – op en neergang van een functie (1996) blz.166.352.354

7 één benoemingsbrief geldt m.i.v. 1 mei 1941 (bisschoppelijke goedkeuring 27 maart 1950), de andere per 28 april 1941 (bisschoppelijke goedkeuring 30 oktober 1958), aldus PAW: (oud) parochiearchief Wijnandsrade (voorlopig) invent.nr.100.Aanvankelijk betrof het een tijdelijke benoeming.



Gevelsteen in de voorgevel van de toenmalige kosterswoning aan de Körnerstraat

tijdbom op 28 februari 1943 de achterzijde van parochiekerk (toren en oksaal). Nadat een tijdlang van een “noodkerk” gebruik was gemaakt (de speelzaal van de paters op het kasteel), kon een klein half jaar later (op 3 augustus 1944) de provisorisch herstelde kerk weer betrokken worden. Pas jaren later werd het kerkgebouw in oude glorie (inclusief een vergroting met twee traveeën) hersteld⁸. “Het in 1865 door Pereboom en Leijser gebouwde orgel werd in 1950 eveneens door Pereboom vervangen door een nieuw twee-manuaals, electro-pneumatisch orgel”⁹.

Als 17-jarige was Miel zijn vader **Jean Coenen (1886-1941)** als kosterorganist opgevolgd, toen die op 28 april 1941 op 54-jarige leeftijd plotseling overleed. Deze Jean Coenen, geboren en getogen op de Vink, was in 1919 getrouwd met Maria L’Ortye (1890-1966)¹⁰, eveneens van de Vink. Ook Jean

8 Jack Jetten: Wat wonder heeft de kracht in de serie “Wijnandsrade Weerspiegeld” Weekblad Nuth & Omstreken 23 december 2009 blz.14

9 G. Quaedvlieg: Bijdrage tot de geschiedenis van de orgelbouw in Limburg in PSHAL deel CII (1966) blz.125-164, met name blz.164; het bouwjaar van het oude orgel is echter niet 1865, maar 1862

10 oudtante van de schrijver van dit artikel



*'t Köstersshoes aan de toenmalige Dorpsstraat
(uit het archief van de heemkundevereniging)*

Coenen deed het kosterwerk er gewoon bij; hij was niet alleen boer, maar dreef ook samen met zijn vrouw een winkeltje waar je rookartikelen en snoep kon kopen. En waar het hele dorp kwam om een telegram te versturen of om te bellen, want als koster had hij destijds wel telefoon¹¹. Bij zijn vroegtijdig overlijden in 1941 liet hij vrouw en zeven kinderen na, vijf meisjes en twee jongens, waarvan Miel de oudste was en Zef de jongste. Zijn weduwe bleef nog tot 1964 het oude kostershuis bewonen. Dat jaar werd het door de parochie aan de gemeente verkocht; het werd afgebroken om plaats te maken voor de boerenleenbank¹². Thans is er een kantoor van firma Kemit in gevestigd. Het is echter nog maar de vraag in hoeverre dit huis eigenlijk wel “kostershuis” genoemd mag worden¹³. Daarvóór werd het immers niet door de toenmalige kosters van Wijnandsrade bewoond, maar daarover later meer.

Op zijn beurt was Jean zijn vader Hubert (III) Coenen (1842-1908) als

11 Hans Toonen: Zef Coenen kan als koster geen Mis missen in Wijnandsrade Binnenste-Buiten (2007) blz.248

12 PAW: (oud) parochiearchief Wijnandsrade, (voorlopig) invent.nr. 29

13 Vgl. J.H.L. Jansen en J.J.A. Jetten: Wijnandsrade in oude ansichten afb. 16

koster-organist opgevolgd. Als jongste zoon van Jan Leonard Coenen (1798-1878) en Anna Mechteld Hermans (1799-1851) was hij geboren en getogen op de Vink. In 1880 trouwde hij met Johanna Maria Lenssen (1849-1936) uit Bingelrade. Een oom van haar, Michiel Hoenen (1826-1872), was sinds 1859 getrouwd met een zus van hem: Anna Maria Coenen (1829-1906); dit echtpaar woonde in Bingelrade. Johanna Maria's jongste broer, Frans Lenssen (1858-1906) zou in 1883 met Maria Johanna Dohmen (1842-1920) uit Swier trouwen. Aanvankelijk woonde het gezin Coenen-Lenssen op de Vink¹⁴. Voordat hij (tevens) koster werd was Hubert Coenen alleen organist¹⁵. Hij was ook de eerste organist van Wijnandsrade, want de kerk kreeg pas in 1862 de beschikking over een orgel¹⁶. Dit orgel was gebouwd door de bekende firma Pereboom en Leijser uit Maastricht (Stokstraat). Deze firma, in 1850 opgericht door Theodoor Pereboom (1828-1903) en Jean Leijser (1821-1903), bouwde heel wat orgels in onze streken, zoals dat van Voerendaal (1859), Amstenrade (1866) en Hulsberg (1871-1872). In 1895 kwam een einde aan de samenwerking tussen beide orgelbouwers¹⁷. Helaas raakte het orgel van Wijnandsrade onherstelbaar beschadigd bij de explosie van 1943. Toen koster Frans Soeren eind 1897 kwam te overlijden, volgde Hubert Coenen hem als zodanig op. Vanaf dat moment bewoonde hij en zijn gezin ook het huis dat bij de oudere generaties nog bekend staat als het kosterhuis aan de dorpsvijver¹⁸. Dit huis was blijkbaar vlak van tevoren door het kerkbestuur in eigendom verworven; daarvoor was het eigendom van de baron. Hubert Coenen zelfs kwam op 15 april 1908 te overlijden, 65 jaar oud.

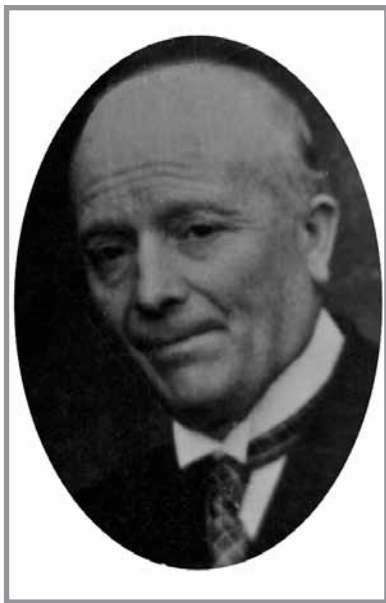

Jean Coenen (uit het familie-archief van Stephan Coenen)

14 Rijckheyt: archief gemeente Wijnandsrade 1819-1939, bevolkingsregister 1879-1904 blad 86

15 in het parochieel kasboek duikt hij als organist voor het eerst in 1863 op.

16 www.kerkgebouwen-in-Limburg.nl

17 Wikipedia: "Pereboom & Leijser"

18 Rijckheyt: archief gemeente Wijnandsrade 1819-1939, bevolkingsregister 1900-1908 blad

De stamboom van deze Hubert Coenen voert terug op andere Hubert (I) Coenen (1687-1748) die eveneens koster in Wijnandsrade was. Maar daarover later meer. Vóór Hubert Coenen bekleedde zoals gezegd ene Frans Soeren (1822-1897) het kosterschap in Wijnandsrade. Daarmee is de vraag in hoeverre het klopt dat dit ambt al sinds 1720 nagenoeg onafgebroken in de familie Coenen is geweest, al gedeeltelijk beantwoord. Zeker niet onafgebroken, maar misschien wel nagenoeg? Waren er in het verleden misschien andere telgen uit deze familie die dit ambt bekleedden? De eerst bekende koster-onderwijzer in Wijnandsrade is **Godfried Frissen**, die deze functie(s) van 1607 tot 1626 uitoefende¹⁹. In die periode treedt hij ook veelvuldig op als kerkelijk getuige. Daarvóór zijn er helaas geen gegevens (meer) beschikbaar om de lijn verder naar het verleden toe door te trekken.

Zijn opvolger was **Laurens Cobben (1604-1687)**, die van 1626 tot 1660 de functie van koster-onderwijzer in Wijnandsrade vervulde. Hij was geboren en getogen in Wijnandsrade (op de Vink?) en in 1626 gehuwd met Maria Cuijpers (16??-1680)²⁰. Naast koster was hij dorpsmeester, schepen en leenman. In 1682 werd over hem opgetekend dat hij “oudt 77 jaar, kwaden voet – niet connende gaan – verklaart dat hij vroeger custos (koster) was”²¹. Het was deze koster Laurens Cobben die op 30 maart 1679 aan zijn zoon Jan Cobben, gehuwd met Meijcken Welden, zijn nieuwe huis op de Vink onder Wijnandsrade, met bijbehorende plaats en mesthof, gelegen tegenover het oude huis, voor 225 gulden verkocht. Afgesproken werd dat het oude huis, zolang het bewoond was, het recht van uitvaart had langs de mestplaats en schuur van het nieuwe huis²².

In 1684 komen we **Paul Driessen (1641-1718)** als koster-onderwijzer in Wijnandsrade tegen, geboren en getogen in Wijnandsrade zoon van Paul Driessen senior en Catharina Kreckels. Naast koster was hij van 1678-1717 ook nog lid van de plaatselijke schepenbank²³. Hij kwam in 1718 in Wijnands-

19 G. Peeters: Korte schets der geschiedenis van de Valkenburgsche heerlijkheid Wijnandsrade (PSHAL 1886) blz.432; vgl. Jack Jetten: De geschiedenis van het schoolwezen in Wijnandsrade in Wijnandsrade BinnensteBuiten (2007) blz. 74

20 Vgl. Genwiki (Genealogie in Limburg): genealogie Cobben (Harry Luijten)

21 Jack Jetten: De geschiedenis van het schoolwezen in Wijnandsrade in Wijnandsrade BinnensteBuiten (2007) blz. 74; vgl. G. Peeters: Korte schets der geschiedenis van de Valkenburgsche heerlijkheid Wijnandsrade (PSHAL 1886) blz.432

22 RAL-AHW 168, 25, aldus Genwiki (Genealogie in Limburg): genealogie Cobben (Harry Luijten)

23 Jack Jetten: De geschiedenis van het schoolwezen in Wijnandsrade in åΩ

rade te overlijden. In een rekening uit 1688, opgesteld door de toenmalige kerkmeester Willem Waelen, staat wat de parochie indertijd aan de koster uitkeerde: een vat rogge uit de kerkrenten, 2 gulden 10 stuivers en nog eens 18 stuivers uit de kerkrenten. Waarschijnlijk is deze persoon identiek met “Paul Giesen” die pastoor Peeters van 1660 tot 1680 als koster-schoolmeester opvoert²⁴. In deze periode komt immers geen (Paul) Giesen in Wijnandsrade voor.

Koster Paul Driessen trouwde in 1660 in Beek met Catharina (Trijneke) Houtbeckers (1635-1705) uit Hoensbroek²⁵.



Miel Coenen

In 1720 zou ene **Philip (I) Coenen** de functie van koster-onderwijzer in Wijnandsrade vervuld hebben²⁶. Het is echter pas vanaf 1727 dat we hem veelvuldig als kerkelijk getuige in de kerkelijke registers van Wijnandsrade tegenkomen. In 1760 is echter ook sprake van een koster Philip Coenen. Waarschijnlijk gaat het daarbij echter om een andere Philip Coenen. In Schinnen zien we halverwege de 17^e eeuw (tussen 1643 en 1652) veelvuldig ene (zijn grootvader?) “Philippus Coenen” als kerkelijk getuige optreden; het zou dus goed kunnen zijn dat deze aldaar het kosterschap bekleedde. In die tijd zijn er echter in Schinnen meerdere personen onder die naam bekend: ene Philip Coenen gehuwd met Elisabeth Rameckers (1636), een andere Philip Coenen gehuwd met een Helena waarvan de achternaam niet bekend is, en weer een andere (de

24 G. Peeters: Korte schets der geschiedenis van de Valkenburgsche heerlijkheid Wijnandsrade (PSHAL 1886) blz.432

25 Vgl. Fr. Boumans: Kwartierstaat Mulders-Boesten (2009) blz. 181. Pauls dochter Elisabeth (1666-1749) trouwde met Laurens Cobben (1670-1746), kleinzoon van (koster) Laurens Cobben (1604-1787).Vgl. Genwiki (Genealogie in Limburg): genealogie Cobben III.12 (Harry Luijten)

26 G. Peeters: Korte schets der geschiedenis van de Valkenburgsche heerlijkheid Wijnandsrade (PSHAL 1886) blz.432; vgl. Jack Jetten: De geschiedenis van het schoolwezen in Wijnandsrade in Wijnandsrade BinnensteBuiten (2007) blz. 75

eerstgenoemde) Philip Coenen, gehuwd met Christina op den Pesch²⁷.

De naam van **Hubert (I) Coenen (1687-1748)** komt echter al eerder in de kerkelijke registers van Wijnandsrade vóór, namelijk vanaf 1715. Bij de kerkvisitatie van 24 september 1722 wordt hij ook als koster en schoolmeester genoemd. Het betreft een zoon van Martin Coenen en Catharina Rhoen uit Klimmen en daarmee familie van Anton Coenen die van 1640 tot 1671 pastoor van Wijnandsrade was²⁸ en waarschijnlijk ook nog familie van Wolfgang Wilhelmus Coenen die wat later (1685-1724) pastoor in Wijnandsrade (en tevens “landdeken”) was²⁹. Koster Hubert Coenen trouwde omstreeks 1716 met Anna Maria Duljé (16?-1758), die waarschijnlijk uit Sittard kwam³⁰. Voor de gecombineerde functie van koster-onderwijzer ontving hij twee malder tarwe en verder van elk huisgezin een brood en een garve tarwe of graan. Ook bezat hij een halve bunder weiland. Verder was hij lid (secretaris) van de plaatselijke schepenbank, waarin hij vanaf 1712 tot aan zijn dood in 1748 (36 jaar!) zitting had. Het is deze koster Hubert Coenen die op 11 februari 1744 van de rechtbank op moet schrijven wat de bokkenrijders allemaal hebben uitgespookt bij hun inbraak in de kerk van Wijnandsrade op Palmzondag 1731: een venster tegenover het huis van Paul van Neel (waarschijnlijk het huis dat in de 20^e eeuw als het “kosterhuis” bekend stond) werd geforceerd en uit het tabernakel stalen ze de zilveren ciborie en het gouden “lunula” van de monstrans. De inbrekers gooiden de hosties over het priesterkoor en beroofden Maria van haar blauwe, zijden kleed. Door een raampje kwamen ze ook in de sacristie en namen alle miskleren en ampullen mee³¹.

In 1725 begon hij blijkbaar zozeer met zijn gezondheid te sukkelen, dat hij zich zorgen over de toekomst begon te maken; vooral was hij bang dat - omdat geen van zijn kinderen hem kon opvolgen – zijn gezin op straat kwam te staan. Daarom bood hij het door hem bewoonde kosterhuis “De Koninginne” voor 30 pattacons Maastrichter koers aan de gemeente te koop aan, onder voorwaarde dat hij en zijn gezin het zouden mogen blijven bewonen. Blijkbaar moest er nog heel wat overlegd worden, want de eigenlijke verkoop geschiedde pas vijf jaar later, na goedkeuring van zowel de bisschop

27 kwartierstaat Wilhelmus Maria Hubertus Brassé (1964): nr. 3382: “Philippus Coenen (op den Pesch)”

28 Genwiki (Genealogie in Limburg’): Collectie Habets: Coenen-Coonen

29 Vgl. Jack Jetten: De parochiële bedienaars van de St. Stephanusparochie in drie delen gepubliceerd in Bulletin Wijnandsrade nrs. 35, 36 en 37

30 waarschijnlijk een dochter van Quirinus Doullie en Christina N.

31 Miel Bruls: De Bokkenrijders van de Menstraat in: Mensen van Nuth deel I blz. 18

als de baron plaats. In 1746 werd nog eens bevestigd dat de gezin van (oud) koster Coenen het huis mocht blijven bewonen. Koster Hubert Coenen zelf overleed in 1748, zijn weduwe tien jaar later. In 1764 besloot het plaatselijk bestuur het oude kosterhuis (“huysinge met coolhoff ende graesplaetse”) dat in bouwvallige staat verkeerde, publiekelijk te verkopen. De gemeente had het geld dringend nodig vanwege het “herstel” van de kerk. De meest-biedende was Johanna Coenen, die het huis voor 88 gulden Maastrichter koers kocht³². Het is echter niet duidelijk wie deze Joanna Coenen is. Recente-lijk werd hij geopperd dat het misschien wel eens Johannes Coenen (1719-1790) kon zijn, zoon van voornoemde koster Hubert Coenen (1687-1748)³³.

Vanaf 1727 komen we zoals gezegd weer een **Philip (II) Coenen (17??-1769)** tegen als koster. Hij wordt in 1749³⁴ en in 1760³⁵ als zodanig genoemd. Het is vooralsnog onduidelijk waar en wanneer deze Philip Coenen is ge-doopt. Waarschijnlijk in Schinnen. Het ligt zelfs voor de hand dat hij familie is van die andere Philip Coenen die eerder koster in Wijnandsrade was. In ieder geval trouwde deze Philip Coenen in 1736 in Wijnandsrade met Catha-rina Borvelts (1711-1758) uit Spaubeek. Na haar vroegtijdige dood in 1758 hertrouwde hij met Odilia Onnouw (1709-1783) uit Wijnandsrade³⁶.

Philips zoon **Hubert (II) Coenen (1741-1776)** volgde zijn vader op als koster-onderwijzer in Wijnandsrade. Deze was in 1765 getrouwd met Ma-ria Elisabeth Dullens (1738-1782) uit Geleen. Toen de pastoor in 1776 zijn vroegtijdig overlijden noteerde (hij werd slechts 34 jaar oud), schreef hij erbij dat Hubert “matricularius” was, de in die tijd gebruikelijke (Latijnse) benaming voor koster³⁷.

Hubert werd opgevolgd door zijn zwager Joseph Kerckhoffs (1738-

32 G. Peeters: Korte schets der geschiedenis van de Valkenburgsche heerlijkheid Wijnands-
rade (PSHAL 1886) blz.432-433; Jack Jetten: De geschiedenis van het schoolwezen in
Wijnandsrade in Wijnandsrade BinnensteBuiten (2007) blz. 75-76; vgl. Gemeente Archief
Wijnandsrade (1819-1939) invent.nrs. 253-254

33 Jack Jetten: De geschiedenis van het schoolwezen in Wijnandsrade in Wijnandsrade
BinnensteBuiten (2007) blz. 76

34 PAW: (oud) parochiearchief Wijnandsrade (voorlopig) invent.nr.22: Kerkrekening 1749

35 PAW: (oud) parochiearchief Wijnandsrade (voorlopig) invent.nr.22: Kerkrekening 1760

36 Genwiki (Genealogie in Limburg): genealogie Onnouw III.14 (Harry Luijten)

37 Jack Jetten: De geschiedenis van het schoolwezen in Wijnandsrade in Wijnandsrade
BinnensteBuiten (2007) blz. 76

1818), die oorspronkelijk uit Beek afkomstig was. In de kerkrekening van 1781 wordt hij als koster genoemd³⁸. Vanaf 1772 komen we hem inderdaad regelmatig als kerkelijk getuige tegen. In 1773 trouwde hij met (Hubert zus) Margaretha Coenen (1748-1782). Als we mogen geloven dat zijn opvolger “39 volle jaeren de custerij (heeft) bedient” komen we uit op het jaar 1784, waarin Joseph zijn ambt aan hem overdroeg. Maar dan zou zijn opvolger als 13-jarige wel erg jong koster geworden zijn! Een paar jaar later lijkt dan ook meer voor de hand liggend. Hoe het ook zij: zowel in de Franse bevolkingslijst uit 1796³⁹ als in de parochianenlijst uit 1813⁴⁰ komen we oud-koster Joseph Kerkhoffs nog tegen als wonend in Wijnandsrade, in het pand dat tegenwoordig bekend staat als café “I gen Dörp” (Körnerstraat 26)⁴¹.

Joseph werd waarschijnlijk vlak vóór de Franse tijd opgevolgd door **Herman Joseph Coenen (1771-1852)**, zoon van voornoemde, vroegtijdig overleden koster Hubert (II) Coenen, gehuwd met Maria Elisabeth Dullens. Sinds 1789 zien we hem regelmatig als doopgetuige optreden. In 1791 trouwde met Maria Elisabeth Paes (1769-1808) uit Hunnecum. Na haar vroegtijdig overlijden hertrouwde hij in 1808 met Maria Catharina Drummen (1783-1842) uit Grijzegrubben. Hij was echter niet alleen koster, maar ook kerkmeester, toen pastoor Laurens Westhoven in conflict raakte met de Franse autoriteiten, waaronder burgemeester Jacob Heusschen. Ook na de Franse tijd bleef hij een kwelgeest van het gemeentebestuur toen hij ijverde voor een aanstelling als schoolmeester⁴². Hij bleef koster tot 1823, toen hij in een juridische strijd met het kerkbestuur verwickeld raakte (1822-1839)⁴³. Het is deze “H. Coenen, custer” (Herman en dus niet Hubert⁴⁴) die voor het schooljaar 1796-1797 een (bewaard gebleven) rekening bij het gemeentebestuur indiende voor het geven van onderwijs⁴⁵. In 1796 woonde “adjoint”

38 PAV: (oud) parochiearchief Wijnandsrade (voorlopig) invent.nr.22: Kerkrekening 1781

39 Franse Bevolkingslijst Wijnandsrade 1796 (FA 1053) nr.31

40 PAV: (oud) parochiearchief Wijnandsrade: doop-, huwelijks- en overlijdensregister 1802-1840 (achterin): “Wijnandsraede nr. 11”

41 Jos. L’Ortye: de parochianenlijst van Wijnandsrade uit 1813 (in voorbereiding)

42 Jack Jetten: De geschiedenis van het schoolwezen in Wijnandsrade in Wijnandsrade BinnensteBuiten (2007) blz. 76.78.80

43 PAV: (oud) parochiearchief Wijnandsrade (voorlopig) invent.nr.23

44 aldus G. Peeters: Korte schets der geschiedenis der Valkenburgsche heerlijkheid Wijnandsrade (1886) blz.55

45 Jack Jetten: De geschiedenis van het schoolwezen in Wijnandsrade in Wijnandsrade BinnensteBuiten (2007) blz. 79

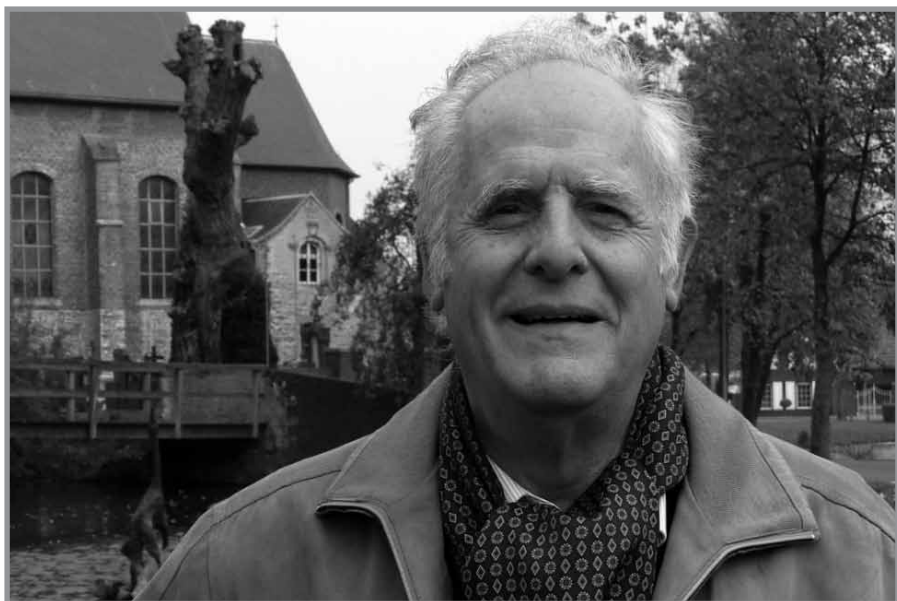

Zef Coenen

Peter Caspar Ritzen (1758-1823)⁴⁶ bij hem in, die samen met “agent” Schif-felers tekende voor het opstellen van de Franse Bevolkingslijst uit 1796⁴⁷. Naar eigen zeggen had hij *“ten tijde van 39 volle jaeren de custerij bedient”*. Wel stond hij een poosje op non-actief *“totdat eenen anderen pastoor installeert was, welk heeft gecontinueert 10 volle jaeren”*. Hiermee doelt hij waarschijnlijk op de periode van vier maanden tussen het vertrek van pastoor Laurens Westhoven en de komst van pastoor Martin Pluijmaekers (1813)⁴⁸. Blijkens een gevelsteen liet koster Herman Joseph Coenen in 1828 het huidige pand Körnerstraat 17 (Dewez) verbouwen, het pand dat later door zijn opvolgers Alexander en Frans Soeren bewoond zou worden⁴⁹. Toen was het nog een grote carréboerderij⁵⁰. De laatste jaren van zijn leven stond Herman Joseph te boek als landbouwer⁵¹.

Herman Joseph Coenen werd als koster opgevolgd door **Alexander Soe-**

46 Jack Jetten: De geschiedenis van het schoolwezen in Wijnandsrade in Wijnandsrade BinnensteBuiten (2007) blz. 117 (voetnoot 20)

47 Franse Bevolkingslijst Wijnandsrade 1796 (FA 1053) nr.33

48 PAV: (oud) parochiearchief Wijnandsrade (voorlopig) invent.nr.23

49 Kadasterboek 1840 sectie A nrs 128-130

50 Kadasterkaart 1811-1832 Wijnandsrade sectie A 1:2500

51 Bevolkingsregister 1851 (dorp) nr.6

ren (1783-1859) die oorspronkelijk uit Klimmen kwam en in 1809 te Wijnandsrade getrouwd was met Catharina Elisabeth Stassen (1787-1859) uit Spaubeek. Alexander staat te boek als hoefsmid en woonde aanvankelijk (althans volgens het kadaster) in de (huidige) Oudenboschstraat 50, daar waar nu het gemeenschapshuis staat. In de twintiger jaren was Alexander Soeren een paar jaar kerkmeester. Na de dood van koster Herman Joseph Coenen (1852), kocht hij van zijn erfgenamen ook diens huis aan de huidige Körnerstraat (Dewez) en liet het volgens een gevelsteen in 1858 verbouwen. Hij en zijn vrouw zouden een jaar later (1859) komen te overlijden. Als het inderdaad klopt dat Alexander zijn voorganger in 1823 als koster opvolgde⁵², was hij 26 jaar lang koster in Wijnandsrade.

Na zijn dood in 1859 werd opgevolgd door zijn zoon, de reeds genoemde **Frans Soeren (1822-1897)**. Deze was geboren en getogen in Wijnandsrade. Hij trouwde in 1866 met Maria Lucia Kreiten (1833-1917) uit Schaesberg. Van 1847 tot 1861 was hij schoolmeester, lid van het gemeentebestuur en van 1878 tot 1881 zelfs wethouder⁵³. Hij bewoonde het ouderlijk huis aan de Körnerstraat (17). Van de werkzaamheden die hij als koster uitvoerde is een specificatie bewaard gebleven: hij was namelijk niet alleen “sacristie-opziener”, maar werd ook geacht de kerk schoon te houden, ja zelfs het zingen van de jaargetijden en van de “negen kruismissen” behoorde tot zijn takenpakket⁵⁴; later werden zijn (betaalde) werkzaamheden nog uitgebreid met het schoonmaken der kroon(-luchter) en het halen van de HH. Oliën⁵⁵. Na zijn overlijden (eind 1897) vestigde zijn weduwe zich in Spaubeek waar ze in 1917 kwam te overlijden. Frans Soeren was maar liefst 38 jaar koster in Wijnandsrade.

Soeren werd zoals gezegd opgevolgd door Hubert (III) Coenen, de grootvader van de huidige koster (Zef) Coenen. Al met al kan dus gesteld worden dat het kosterambt zeker niet onafgebroken in de familie Coenen is geweest, en al helemaal niet in dezelfde familie Coenen. Toch kan men wel degelijk van

52 gegevens daarover ontbreken helaas in het parochiearchief; het kasboek begint pas in 1839

53 Jack Jetten: De geschiedenis van het schoolwezen in Wijnandsrade in Wijnandsrade BinnensteBuiten (2007) blz.85

54 PAW: (oud) parochiearchief Wijnandsrade voorlopig invent.nr. 74

55 PAW: (oud) parochiearchief Wijnandsrade Kasboek 1861-1901

een echte kosterfamilie spreken, zelfs van twee Wijnandsraadse kosterfamilies van die naam⁵⁶.

De oudste broer van koster Jean Coenen (1886-1941), **Nicolaas Coenen (1881-1955)** zette de familietraditie trouwens ook voort, echter niet in Wijnandsrade, maar elders. Geboren en getogen op de Vink, genoot hij zijn opleiding aan de normaalschool in Heerlen. Zijn eindexamen aldaar werd echter geen succes. Nota bene het vak muziek vormde daarbij het struikelblok. Een meningsverschil over een bepaald facet van de muziekleer met de examinerator liep zo hoog op, dat deze hem liet zakken. Toch zette hij door. Na de normaalschool bekwaamde hij zich verder in de muziek bij pater Clemens van de Monfortanen in Schimmert. Na eerst in Wijnandsrade als organist (“orgelist”) gefungeerd te hebben⁵⁷, aanvaarde hij in 1903 een functie als koster-organist te Eys. In 1913 werd hij in Simpelveld benoemd tot koster-organist⁵⁸, waar hij Sjeng Schrijvers (1890-1978) opvolgde die dat jaar naar Amsterdam vertrok waar hij een functie als docent aanvaarde aan het conservatorium en organist werd van de Mozes- en Aäronkerk aldaar. Koster Coenen dreef in de Kloosterstraat in Simpelveld een winkel in sigaren en rookartikelen, waarin hij later ook een drukkerij begon, waarmee de grondslag werd gelegd voor de bekende Simpelveldse “drukkerij Coenen” die nog altijd bestaat. Behalve koster en organist was hij ook directeur (dirigent) van het kerkelijk zangkoor “Harmonia” (1859). Bij zijn afscheid werd hij benoemd tot ere-directeur. In 1928 startte hij een knapenkoor. Lange tijd was hij penningmeester van de kosterbond. In 1955 werd hij voor zijn verdiensten “pro Ecclesia et Pontifice” onderscheiden⁵⁹. In 1954 werd hij als koster-organist opgevolgd door Sjef Leerssen (1933-1993).

Ook zijn zoon **Pierre Coenen (1913-1981)**, geboren en getogen in Simpelveld, bleef de familietraditie trouw en was van 1938 tot 1978 koster-organist in Banholt. In hetzelfde jaar van zijn aanstelling kreeg hij meteen

56 Vgl. H.W.H.Valk: Koster in dienst van de Rooms-Katholieke Kerk – op en neergang van een functie (1996) blz.64-72. De familie Coenen uit Wijnandsrade ontbreekt echter in het overzicht van typische “kosterfamilies”

57 Rijckheydt: archief gemeente Wijnandsrade 1819-1939, bevolkingsregister 1900-1908 blad 5

58 Ton en Pierre Coenen: Brochure uitgegeven ter gelegenheid van de reünie van de familie Coenen, stammende uit Simpelveld (1980); Luc Wolters e.a.: St. Remigius te Simpelveld – kerk en parochie gedurende meer dan acht eeuwen (Simpelveld 2003) blz.220

59 H.W.H.Valk: Koster in dienst van de Rooms-Katholieke Kerk – op en neergang van een functie (1996) blz.341.346; hij vierde in 1953 zijn gouden kosterjubileum

de beschikking over een nieuw (door firma Verschuieren uit Heythuysen gebouwd) orgel. Als bestuurslid was hij verbonden aan de kosterkring Gulpen. In het jaar van zijn terugtreding (1978), ontving hij voor zijn verdiensten de kerkelijke onderscheiding “Pro Ecclesia et Pontifice”⁶⁰. Behalve koster was hij ook vertegenwoordiger in kaarsen, iets wat zijn vader ook al gedaan had. De laatste jaren van zijn leven woonde hij in Hulsberg waar hij na zijn dood in 1981 ook zijn laatste rustplaats vond.

Ondanks het feit dat het dus geen onafgebroken kosterstraditie is, blijft er zowel voor de familie Coenen als voor de parochie Wijnandsrade alle reden om trots zijn!

Jos L’Ortye
(pastoor)

60 H.W.H.Valk: Koster in dienst van de Rooms-Katholieke Kerk – op en neergang van een functie (1996) blz.136.346.369

Uit de oude doos

De eerste klas in 1940

Deze keer een eenenzeventig jaar oude foto van de eerste klas van de plaatselijke lagere school in 1940.

Jan Jansen

1. Jeanne L'Orteye ; 2. Zus Rijks ; 3. Leontine Vaessen ; 4. Jan Debeije; 5. Zef Akkermans; 6. Felix Habets; 7. Huub Portz; 8. Adriaan Arets; 9. Annie Jongen; 10. Wiel Hupperichs; 11. Math. Kortis; 12. Lei Heugen; 13. Guus Bruls; 14. Piet Wetzels; 15. Wiel Wetzels; 16. Jan Mulkens; 17. Harry Krutzen; 18. Guus Driessen; 19. Huub Dreessen; 20. Harry Erens; 21. Leony Curfs; 22. Mia Gielen; 23. Gerda Horsmans; 24. Tiny Kicken; 25. Huub Mulkens; 26. Herman Austen.

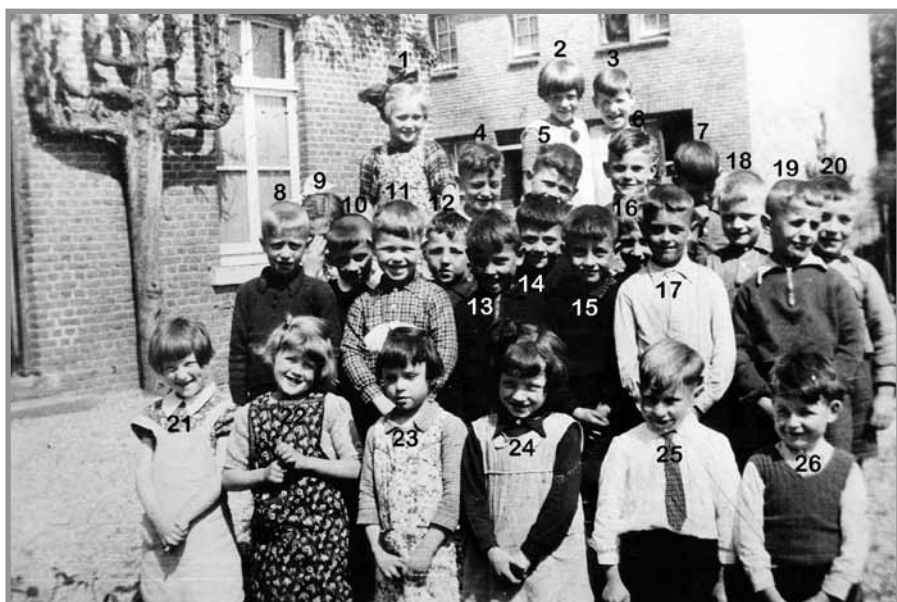

Uit het archief van de heemkundevereniging

Communicantjes

Eerste Heilige Communie, groep 4 Basischool St. Stefanus Hemelvaartsdag 2 mei 2011

1. Romee Bormans, 2. Jessy Bruls, 3. Jikke Ridderbeks, 4. Amy Pelz, 5. Floor Werres, 6. Romy Portz, 7. Kim de Beyer, 8. Mika Wimmers, 9. Mex Coumans, 10. Lars Verwey, 11. Lou Starmans, 12. Sydney Cremers



De aangename achterkant van kattenleed

Pas nu ik een kat kwijt ben geraakt, denk ik poeslief over Wijnandsrade. Natuurlijk ligt dit dorp ons – Jacoline en mij - al meer dan vijftien jaar na aan het hart. En ook al ben ik aardig ingeburgerd met twee boeken: Wijnandsrade Binnenstebuiten en het hapklare kookboek De Smaakmakers van Wijnandsrade, toch heb ik door de verdwijning van Sjimmie, onze zwarte kater, Wijnandsrade nog beter leren kennen.



Uit het privé archief van de auteur

Omdat ze een geheim nummer heeft, moet ik aanbellen. Jacoline, mijn mooi maatje, blijft in de auto zitten. Ze huilt met diepe snikken. Misschien sta ik op de juiste stoep en houdt het huilen op.

Mevrouw Gerda Schrijvers moet hier wonen, samen met haar man. Net als ik terug naar de auto wil lopen, verschijnt ze aan het grote keukenraam. Witte schort, lieve ogen. Wel wat argwanend, maar daarover straks meer. Of ons katertje Sjimmie, al twee dagen spoorloos, mogelijk haar huis is binnen getrippeld? Want haar bungalow, welgelegen achter een hoge borst-

wering van coniferen tussen Wijnandsrade en Hulsberg, blijkt een hartverwarmend nest voor ontheemde katten. Zo weet half Wijnandsrade, maar wij niet. Vandaar onze klopp op haar deur, begin maart. Ze mist wel zelf een zwarte kat, maar die heeft witte pootjes. Sjimmië is zwart all over, van neus tot staart. Natuurlijk zal ze mee uitkijken. Katten kunnen bij Gerda en haar man Guus een potje breken.

Of we al bij haar vriendin Katelijne de Cock, nabij de vijver in Wijnandsrade, zijn geweest? Die omarmt ook katten, zwerfend of even een paar lentevolle dagen op 'jats'. Zo weet half Wijnandsrade, maar wij niet. Even langs gaan of gewoon even telefoneren; zeker weten dat ook zij meeleeft en mee uitkijkt, verzekert Gerda Schrijvers.

Toch maar bellen. Een en al oor is Kate. Stelt ons gerust, want katten kunnen na weken weer doodleuk op je stoep staan te miauwen. Intussen is menig buswachthuisje, boom, prullenbak in Wijnandsrade behangen met A-viertjes waarop de vermissing van Sjimmië vermeld staat. Onze lieve, meelevende buurmeisjes Demi en Lianne hangen ook op de basisschool een pamflet. In Nuth&Omstreken pronkt een advertentie waarin we € 200 uitloven aan wie ons op het spoor van de verdwenen castraat van een kater zet.

Al gauw blijven er tips binnenkomen. Sjimmië is getraceerd bij de speeltuin bij het voetpad richting Swier waar diepgravende dassen huizen. Inderdaad, dichtbij het pad doolt en zwarte kat.

René de Rijk, een buurman verderop in onze wijk, komt aangerend met een blikje vispaté als lokaas. Vanonder een struik komt de veronderstelde kat te voorschijn. Kopje is wat te bollig, z'n vacht is stijf en kortharig. Als ik hem oppak, kerft zijn achterklauw drie sneeën in mijn pols. En weg is ie. „Ach, die hoort bij een van de burens,” verzekert de meneer die 's morgens mijn twee kranten bezorgt. Zonder kattig te doen, maar kanaries liggen hem beter dan katten.

Daags daarop een telefoontje van iemand in de Teheuxstraat. Erop af, met een handje vol kattenbrokjes en een zak vol hoop. Op het pad achter de huizen zie ik geen kat, zwart noch gevlekt. Hoe ik ook roep, Sjimmië houdt zich muisstil.

Wel kijk ik wat langer naar een moerassig bosje waar de Hulsbergerbeek zich doorheen kronkelt. Afgeschermd met prikkeldraad, want het blijkt een drinkwaterreservaat. Een zompig natuurreservaat, zomaar in Wijnandsrade! Columbus had anno 1492 niet verbaasder kunnen opkijken!

De kinderen in onze straat vormen van harte een posse. Straten, tuinen

en hoge heggen stropen ze af. Geen dag zonder geruchten over Sjimmië. Gespot vlakbij de dorpsvijver, achter in een tuin op Koningsgraven, op de helling van het Lieverkeszandweg. Maar ook bij de Ping-vijvers, midden in Nuth. Op de golvende velden bij sportpark De Kollenberg. Overal gaan mijn maatje Jacoline en ik hoopvol op af om toch weer met het hoofd op schoot huiswaarts te keren.

Dan een telefoontje van Arnoud en Marij Spiertz in de Macherellstraat. Op het dak van hun schuurtje ligt sinds een kleine week zo rond drieën een zwarte kat open en bloot te zonnen. Natuurlijk mogen we komen kijken naar deze *cat on a hot tin roof*, die carnavalsdinsdagmiddag. Jac blijft thuis bij broertje Sjors.

Vanaf de doorzonkamer van de familie Spiertz heb ik uitstekend zicht op het windvrije dak. Hun hondje moet uit beeld en vooral niet blaffen. Dochterlief Elina ligt nog uit te slapen van de voorbije, heftig gevierde carnavalsnacht. Manlief komt tegen vijven.

Geen schaduw van een kat glijdt over het dak. Vlak voor vijven wordt de tafel gedekt. Ook ik mag aanschuiven, wat een gastvrij gebaar. Als iedereen rond de kip met rijst zit, komt Arnoud met zijn passie voor paarden. Vertelt honderduit over de viervoeters, hun kuren zoals krib bijten, waven ofwel van het ene paardenbeen op het andere te wiegen, en over paarden die met hun tanden over elkaar schuiven. „Daarom moet je een paard altijd goed in de bek kijken,” verzekert Arnoud, in Schinveld opgegroeid te midden van paarden.

Zijn andere advies om de volgende dag toch eens een vangkooi in stelling te brengen, volg ik meteen op. Nooit eerder gedaan, maar bij Dierenpension Heerlen krijg je voor 70 euro borggeld, een makkelijk in te stellen kooi mee. Wat ingeblikte tonijn erin als lokaas. Op hoop van zegen dan maar weer.

Aswoensdagavond tegen middernacht rinkelt de telefoon. „Hij zit in de kooi. Kom maar gauw,” roept onze paardenfluisteraar Arnoud. Misschien zijn het onze tranen van blijdschap die een helder zicht op de gevangen ‘Sjimmië’ verhinderen, maar ook na een nacht van geblaas en gemiauw is ook deze zwarte poes onze Sjimmië niet. Terug ermee naar de vangplek. Kooi open en als een speer raast de bevrijde kat richting Koningsgraven.

Net als we berusten in de betreurde verdwijning van Sjimmië belt de aller-aardigste Roel Roosjen van Medior, gespecialiseerd in comfort voor senioren, neringdoende aan de Stationsstraat in Nuth. Al enkele weken komt er

bijna dagelijks een lief klein zwart katje hem even kopjes geven. Afgaande van de affiche met beschrijving van Sjimmië's profiel, weet hij bijna zeker dat deze poes helemaal uit Wijnandsrade is komen aanlopen.

Meteen erop af. Blick met voer weer mee, plus de bench.

Te laat, verzuchten Roel en Renate Roosjen van Medior. „Nog geen minuut geleden was ie weer hier.” Toch blijven we met het blick voer rammelen en Sjimmië's naam roepen. Intussen kijk ik verbaasd op van de ruige bebossing, nog geen vijftig meter vanaf de Stationsstraat. De meeste diepe tuinen grenzen aan dit beekdal. Twee huizen verderop ligt een oase voor katten: een visvijver en een voliëre. Inderdaad, hier zit af en toe een klein zwart katje, weet de eigenaar in wiens keuken ik ook een luchtbuks zie staan.

De rest is voorbij vreugde: vanonder de struiken komt onze Sjimmië. Zelfde dansend loopje, smalle snuit, knikje in de staart. Alleen die ogen lijken minder groen. Hup, terug ermee naar Wijnandsrade. Hoe heeft Sjimmië zo ver van huis kunnen geraken?

Thuis vertoont Sjimmië wel stoute streken: rent over de piano en de teevee, klauwt naar zijn broertje Sjors, maar springt spontaan op schoot. Streken die we vol medelijden koppelen aan bijna vier weken dag en nacht buiten dolen.

Intussen prijkt er in Nuth&Omstreken een opgewekt stukje over de terugkeer van Sjimmië. Zoals beloofd trakteren we zoveel mogelijk helpers uit dankbaarheid op bloemen en tompouces. Straatgenoot René nodigt me uit naar zijn etagewoning met twee spinnende poezen op de sofa en met zwart-witte koeien op een ezel. René houdt van schilderen en bovenal van dieren, zo valt op te maken uit de vele ingelijste dierenportretten.

Ook pastoor L'Ortye krijgt te horen dat Sjimmië terug is. Want dit grote nieuws staat Gods herder te wachten als ie de communie komt brengen bij Guus en Gerda Schrijvers, halverwege Hulsberg. En of ie haar ook even kan helpen met het ophangen van de Persil-wit gewassen gordijnen, zo vertelt ze mij daags daarop.

Waarom haar man Guus dit klusje niet kan klaren, is een vraag die een oud litteken laat schrijnen.

Op 10 juni 1997 dringen twee mannen, waarschijnlijk van Somalische komaf, hun huis binnen. Zetten Gerda een mes op de keel. Manlief Guus krijgt stroomstoten in zijn nek. Waar ligt het vele geld!! Rap een beetje. Er ligt geen groot geld, hooguit een tientje.

Als het tweetal vertrekt, blijven Guus en Gerda totaal van streek achter. Sindsdien kampt Guus met een ontregeld zenuwstelsel als gevolg van de gemene stroomstoten. Twee nieuwe hartkleppen houden hem op de been.

Gerda maakt sindsdien niet meteen de voordeur open. Eerst kijken of er goed volk aanbelt. „En nooit zal ik die ogen van een van de overvallers vergeten. Schrik er 's nachts nog wakker van. Nee, de daders hebben ze nooit te pakken gekregen. Terwijl we toch ontzettend veel politie over de vloer hebben gekregen.” Toch blijft ze geloven in de goedheid van de medemens. Zwerfkatten vinden bij hen een warm nest.

Terug naar Sjimmië, weer helemaal thuis, denken we. Nog geen week later blijkt Sjimmië gewoon Mupke te heten, een gesteriliseerde poes en gechipt. Treurig gemist door het gezin Griffijn, ook wonend aan de Stationsstraat. Zij blij, wij ook. Maar waar is onze Sjimmië gebleven? Welke laars heeft ie aange-trokken om weg te komen?

Opnieuw komen er tips. Van Margot van Harrie Hermans, onze hovenier. Van Mariëtte Stuijts, vriendin en oud-collega van het Limburgs Dagblad, pastoraal wonend in Helle. Van een mevrouw die onze kat bij basisschool De Bolster heeft zien rondsluipen. Van Alex van Gerda Gerards, onze toeverlaat, die dag noch wijk, straat noch bosrand overslaat in zijn zoektocht naar de 'gelaarsde' kater. Van een mevrouw in Schimmert die ons naar een akker bij de water-toren stuurt. Want daar ligt al weken een dode kat. Weer erop af. Inderdaad, de kat is morsdood, maar donkerbruin.

In al die dagen en weken leidt onze queeste naar ongekende plekken in Wijnandsrade, Swier, Hulsberg, Schimmert, Grijzegrubben, Nuth en Helle. Zonder een weggelopen kater zouden we er aan voorbij zijn gelopen, gere-den en gefietst. Bedankt Sjimmië, waar je ook mag uithangen.

Maar dan, na zeven lange weken, op de dinsdag van de Goede Week zit ie op de vlonder bij onze vijver. Weg is al ons kattenleed. Wat rest is een on-verwacht warme kennismaking met meelevend Wijnandsrade en omstreken. Wie dit dorp en velen van zijn inwoners - kortom, heemkundig - beter wil leren kennen, moet een kater nemen die zeven lenteweeken lang op 'jats' wil. Warm aanbevolen, achteraf bezien.

Hans Toonen

Gemengd nieuws

Wijnandsrade 26 juli 1941 – Door de ruwheid van den weg nabij Schimmert kwam pastoor Peerboom alhier woensdagmiddag zoodanig met zijn fiets te vallen, dat hij aan hoofd en beide handen verwondingen opliep. Dr. Hermans uit Schimmert verleende geneeskundige hulp.



Pastoor Peerboom (uit het archief van de heemkundevereniging)

Wijnandsrade 26 juli 1872 – Naar wij in de Correspondence de Genève lezen, zou, in navolging van den graaf van Hoensbroeck, de baron L. v. Bongardt zijne bezitting Wijnandsrade nabij Maastricht, ter beschikking gesteld hebben van de uit Duitschland verdreven Jezuiten. Volgens hetzelfde blad zou ook de prins van Aremberg aan de leden der deutsche Jezuitenorde een verblijf hebben afgestaan.

Wijnandsrade 2 november 1920 – Eerlang zal alhier een cursus worden gegeven over veekennis. De lessen, die bij voldoende deelname spoedig zullen aanvangen, worden gegeven door dr. Cremers te Heerlen.

Wijnandsrade 20 maart 1887 – Door het in brand geraken harer kleederen bij het aanleggen van vuur, is te Wijnandsrade (Limb.) een alleenwonende 90-jarige vrouw omgekomen. Zij schijnt pogingen tot redding te hebben aangewend, althans men vond haar deerlijk verminkt lijk aan de deur.

Wijnandsrade 4 november 1875 – Te Wijnandsrade (Limburg) is weder een belangrijke ontdekking van steenkolenlagen gedaan. De boring, die daartoe leidde, is bewerkstelligd door de heeren van der Slik en Co te Dordrecht.

Wijnandsrade 6 februari 1862 – Als een zeldzaamheid is opgemerkt, dat omtrent de gemeente Wijnandsrade in Limburg in den Staatsalmanak van 1862 voorkomt: Dat de heer P.J. L'Ortije, daar burgemeester, J.W. L'Ortije wethouder, P.J. L'Ortije, secretaris en C.J.H. L'Ortije, gemeente-ontvanger is. Nota Bene: de Nieuwe Rotterdamsche Courant waarin dit bericht stond, heeft over het hoofd gezien dat de burgemeester en de secretaris dezelfde persoon waren. Het was volgens de wet mogelijk de functies te combineren.

Wijnandsrade 29 april 1930 – Bij den landbouwer S. te Wijnandsrade werd gedurende den nacht ingebroken. De dieven ontvreemdden een dozijn hammen en zijden spek, 10 K.G. boter en verschillende potten met vet.

Wijnandsrade 30 augustus 1919 – Te Wijnandsrade is een eik geveld, die 315 jaren telde, een omvang had van 5.30 meter en ongeveer 20.000 K.G. woog.

Wijnandsrade 24 februari 1934 – In Wijnandsrade is de boerderij van den heer Wimmers afgebrand. Tien runderen kwamen in de vlammen om. Het woonhuis kon door het energiek optreden van de Heerlense brandweer behouden blijven. De schade wordt door de verzekering gedekt.

Wijnandsrade 8 juni 1957 – Zondag 2 juni werd door de Z.E. Pater Albertus van Kuijk, Rector van het College “Christus Koning” te Wijnandsrade, de pauselijke onderscheiding “Pro ecclesia et pontifice” uitgereikt aan de heer Hub. Baltussen, oud-inwoner van Leunen. Dit plechtig gebeuren had plaats in tegenwoordigheid van de heer pastoor der parochie Wijnandsrade, de Z.E. Heer A. Körner, de burgemeester van Wijnandsrade, de EA Heer J. Snijders, oud-burgemeester Opfergelt, paters leraren en alle priester-studenten van genoemd college. De Heer Baltussen is reeds meer dan 25 jaar als leraar aan het College der Paters Conventuelen verbonden. Pater van Kuijk wees op de grote verdiensten van de Heer Baltussen, die zich met ijver en plichtsbe-trachting en met heilig enthousiasme vele jaren lang heeft ingezet voor de opleiding van de priester-studenten. Deze verdiensten werden thans ook door de Kerk erkend en gewaardeerd.

Nota Bene: Op 20 april 1973 stond er een advertentie in de Peel en Maas, met het volgende bericht: “Heden overleed, vrij plotseling, in de leeftijd van 71 jaren, nog voorzien van het Sacrament der zieken, onze onvergetelijke broer, zwager, oom en oud-oom, de weled. Heer Hubertus W. Baltussen, oud-leraar a.h. College der Minderbroeders-Conventuelen te Wijnandsrade/ Urmond en begiftigd met de Pauselijke onderscheiding “Pro Ecclesia et Pontifice”. Familie Baltussen. Leunen-Venray, 11 april 1973. Horsterweg 2. De plechtige Uitvaartdienst heeft plaats gehad op jl. maandag 16 april om 11 uur in de parochiekerk van de H. Catharina te Leunen, waarna begrafenis op de r.k. begraafplaats aldaar.

Wijnandsrade 28 juni 1896 – Te Swijer, gem. Wijnandsrade (L.), geleide Woensdag een 12-jarige jongen koeien naar de weide. Eensklaps werden de dieren schuw en sloegen op hol. Het kind raakte onder den voet en werd door eene der koeien, die het aan een om zijn lichaam vastgebonden touw vasthield, over een grooten afstand medegesleept. Toen de dieren eindelijk tot staan waren gebracht, was het knaapje zoo vreeselijk verminkt, dat het na eenige minuten den geest gaf.

Wijnandsrade 9 november 1918 – Een zesjarig zoontje van den heer L'O. te Vink had het ongeluk tusschen de dorschmachine te geraken. Ten gevolge der bekomen verwondingen is het kind overleden.

(Uit het knipselarchief van Jack Jetten)

Brand

Branden zijn in Wijnandsrade altijd aan de orde van de dag geweest. Vaak waren het boerderijen, die vlam vatten. Een van de oudst bekende branden was die in het stookhuis van de kasteelhoeve op 23 april 1772. De brand werd in de ochtenduren rond 9 uur ontdekt door twee landbouwers Johannes Jacobus Coenen en Hubertus Coenen en meteen bestreden door knechten die van het veld afkwamen. Uit de schoorsteen van het stookhuis kwamen vlammen van wel meer dan twee meter hoog. Het stookhuis was gelegen in de woning van de halfwin (pachter) op de voorhof van het kasteel. Uiteindelijk kon het gebouw behouden blijven, ofschoon met veel schade aan het dak. Na de brand is er uitgebreid onderzoek verricht door notaris Peusens in opdracht van de baron. Vooral werd gekeken of de pachter niet nalatig was geweest in het verwijderen van roet uit de schoorsteen. De conclusie van de schepenbank is helaas niet bewaard gebleven.

Op 26 januari 1817 was de pachthoeve Te Velde het voorwerp van brandstichting. Of de dader ooit is gepakt, is niet bekend, maar het gebouw ging bijna geheel in vlammen op. Alle koeien, paarden, schapen, varkens, de gehele oogst van 1816 en het akkergeredeedschap gingen verloren. Eigenaar van de hoeve was baron Ferdinand van Bongart en die liet de boerderij geheel herbouwen. Pachter bleef Christiaan Quicx, wiens voorouders reeds vanaf 1726 deze hoeve bewoonden. Zijn zoon Michael was de laatste pachter van deze familie. Hij overleed in 1869. De hoeve Te Velde werd precies een eeuw later in het voorjaar van 1969 afgebroken.

Op 7 juli 1861 nam de raad van de gemeente Wijnandsrade een Verordening ter voorkoming en blussching van brand aan. Tal van voorschriften en verboden werden daarin opgenomen, maar die hebben toch niet verhinderd dat de lokale brandweer regelmatig moest uitrukken, meestal te laat.

In de avond van zaterdag 24 oktober 1886 woedde een felle brand in het huis van de weduwe Luijten aan de Blauwe Steen. Het huis met schuur en stalling werd een prooi der vlammen. De bewoonster van het huis werd ervan verdacht de brand zelf te hebben veroorzaakt. Volgens omwonenden gaf zij in de laatste dagen voor de brand tekenen van krankzinnigheid. Of dit met zekerheid kon worden vastgesteld, vertelt de historie niet.

Een jaar later, op zaterdag 20 maart 1887, is door het in brand geraken van haar kleren een alleenwonende 90-jarige inwonster van Wijnandsrade omgekomen. Zij schijnt pogingen tot redding te hebben aangewend, althans

men vond haar deerlijk verminkte lijk aan de deur van de woning.

In de nacht van woensdag 12 september 1895 woedde een hevige brand in het buurtschap Swier. De huizingen van Mannen, Weijers en de weduwe Voncken brandden totaal af. Van de eerste verbrandden twee koeien en een rund. Alle veldvruchten werden een prooi der vlammen. Gelukkig hadden ze allen hun inboedel verzekerd. Tegenwoordig zijn dit de huisnummers 62-54. Begin juli 1902 was het opnieuw raak. Door onbekende oorzaak brandde de grote boerderij met schuur en stal van de weduwe Bex tot de grond toe af. Niets kon gered worden. Enige koeien en varkens kwamen hierbij om. Het vuur sloeg weldra over op het nevenstaande huis van de heer J. Jorgens, dat eveneens tot de grond toe afbrandde. Maar gelukkig kon van die woning de inboedel grotendeels worden gered. Alles was verzekerd.

Op woensdag 24 februari 1934 brandden de schuur en een gedeelte van de stallen van boerderij "De Bongard" van de heer Wimmers af. Tien runderen kwamen in de vlammen om. Het woonhuis kon door energiek optreden van de brandweer die assistentie kreeg uit Heerlen, behouden blijven. De schade werd door de verzekering gedekt. Het duurde een jaar voordat alles weer opgebouwd was.

Maandagavond 17 februari 1941 brak brand uit in de stallen van de boerderij van G.S. in de kom van Wijnandsrade. Paarden en koeien kon men in veiligheid brengen, maar men kon niet verhinderen dat een aantal biggen in de vlammen omkwam. Ook werden enige machines vernield. Het vuur vond gretig voedsel in een partij hooi van 5000 kg en in ongeveer 2500 kg gedorste vruchten. Een en ander ging met de gebouwen verloren. Na anderhalf uur hard arbeiden door de brandweer van Wijnandsrade en die van Nuth was men de brand meester. Door het doortastend optreden van de heer A. en enige Duitse militairen kon nog een en ander gered worden. Het woonhuis werd alleen op de bovenverdieping aangetast. De verzekering dekt de schade.

Het Panhuys stond op 31 augustus 1942 in brand. De brand werd in de late avond rond 23.00 uur ontdekt door Hub Eurlings, die vanuit Klimmen naar Swier fietste. Hij sloeg onmiddellijk alarm en zowel de plaatselijke brandweer als die van Heerlen bestreden de vuurzee. Van het historische gebouw ging het woonhuis geheel in vlammen op, alleen de schuur aan de zuidzijde overleefde het vuur. De familie Portz was op slag dakloos, maar werd door de paters in het kasteel opgevangen. Later is de boerderij weer herbouwd en ook de witte voorgevel in ere hersteld. Het sjob van de Oostenrijkse schilder werd niet herbouwd.

Na de oorlog bleven branden in boerderijen het dorp opschrikken. Op 1

oktober 1950 brandde het bij Huntjens op de Vink, maar deze boerderij uit 1857 werd binnen één jaar weer in de oorspronkelijke staat herbouwd. Inclusief de mestvaalt op de deel. De boerderij van Gerards aan de Bongard ging op maandag 8 juni 1964 in vlammen op. Ook deze werd door de eigenaar Frans Gerards herbouwd, maar niet meer geheel in oude staat. In de nacht van woensdag 18 maart 1987 brandde het stalgedeelte van de boerderij van Guus Laeven te Laar af. De eigenaar ontdekte de brand 's avonds even na 11 uur. Persoonlijke ongelukken deden zich niet voor. Samen met de brandweer redde Laeven een tiental koeien uit de stal, waarin veel hooi was opgeslagen. De brandweer was met vier wagens en 20 manschappen uitgerukt. Ruim na middernacht werd het sein brand meester gegeven. De voorgevel van de 18^e eeuwse boerderij bleef behouden, maar de rest ging verloren. De schade beliep in de honderdduizenden guldens. Een maand later bleek dat een 17-jarige jongen uit Hoensbroek de brand had gesticht. Op zaterdag 12 maart 2011 rukte de brandweer met groot materieel uit vanwege brand in het kasteel. Doordat een bewoner op de eerste verdieping op bed had liggen roken, had zijn matras vlam gevat, waardoor er een behoorlijke rookontwikkeling plaatsvond. De brand was snel onder controle en uiteindelijk was er alleen rook- en waterschade. Met deze brand zijn wij in dit overzicht weer terug bij het begin, bij het kasteel. Daar begint en eindigt het altijd in Wijnandsrade.

Jack Jetten

Jaarvergadering 2011

Op maandag 21 maart 2011 vond de jaarlijkse algemene ledenvergadering van onze heemkundevereniging plaats. Wij mochten die avond vijfendertig leden in het plaatselijke Gemeenschapshuis ontvangen en na afloop van de vergadering vijfenveertig gasten tijdens de vertoning van de film 'Zuid-Limburg, land van orchidee en nachtegaal' van de hand van de fotograaf en cineast Hub. Leufkens.

De bijeenkomst werd geopend met een minuut stilte, ter nagedachtenis aan onze leden de dames Corry van Baardewijk en Mien Gerards-Bruls en de heren Hub Akkermans, Gerard van Bavel, Harie Diederer en Léon Jacobs, die sinds de vorige jaarvergadering zijn overleden.

Onze heemkundevereniging telde begin dit jaar tweehonderdvijfenvijftig leden en daarmee zijn wij alweer (een beetje) gegroeid.

Op 1 januari 2011 traden de bestuursleden Jack Jetten en Wiel Oehlen relementair af. Zij stelden zich beiden opnieuw herkiesbaar en werden met algemene stemmen herkozen.

Onze penningmeester Rein Krikke gaf een toelichting op de exploitatierekening 2010. Het vermogen van onze vereniging is ten opzichte van 2009 licht gestegen. Dit is met name het gevolg van het verheugende feit dat ongeveer tachtig procent van onze leden jaarlijks een hoger bedrag betalen dan de gevraagde bijdrage (van € 7,50). Het bestuur stelt voor het positieve resultaat aan de algemene reserve toe te voegen.

De kascontrolecommissie – bestaande uit John Bruls en Pierre Sniijders – heeft de boekhouding steekproefsgewijs gecontroleerd en in orde bevonden. Er zijn geen onregelmatigheden geconstateerd. De boekhouding ziet er overzichtelijk en verzorgd uit. Op advies van de commissie verleent de vergadering de penningmeester, de ledenadministrateur en de overige leden van het dagelijks bestuur décharge voor het gevoerde financiële beheer over het boekjaar 2010. De volgende keer zullen onze kasboeken worden gecontroleerd door Piet van Can en Pierre Sniijders.

Te doen gebruikelijk gaf het dagelijks bestuur een overzicht van de belangrijkste verenigingsactiviteiten van het afgelopen jaar en deed het de plannen voor 2011 uit de doeken.

Op zondag 17 april organiseren wij een excursie naar de Tijdtonnel van Bortrange (op de Hoge Venen bij Eupen), die zal worden verzorgd door (ons erelid) Martin Bless. In de Tijdtonnel is te zien hoe een heel klein stukje Europa – de Euregio Maas-Rijn – in zeshonderd miljoen jaar tijd van het zuidelijk naar het noordelijke halfrond is verschoven over een afstand van tenminste 13.000 kilometer. Continenten botsten op elkaar of braken in stukken. Ze gleden letterlijk van de ene klimaatgordel in de andere. De Euregio Maas-Rijn heeft dit allemaal beleefd en Martin Bless zal de geïnteresseerde leden op 17 april graag door deze boeiende wereld leiden. De excursie duurt van 14.00 uur tot (circa) 17.00 uur. Deelname is mogelijk via voorintekening en betaling vooraf van € 17,50 per persoon. In de prijs is het vervoer (per bus) inbegrepen. Ook partners, introducés en niet leden zijn welkom.

Op 22 december 2011 bestaat onze vereniging dertig jaar. Wij willen daar graag in de eerste helft van 2012 aandacht aan besteden. De gedachten gaan daarbij uit naar het uitzetten van een kunstroute op zaterdag 12 en zondag 13 mei 2012.

Na afloop van de vergadering verzorgde (onze voorzitter) Wilfried Dabe-kassen een presentatie over de beroemde Limburgse fotograaf en cineast Hub. Leufkens, waarna de aanwezigen konden genieten van de film ‘Zuid-Limburg, land van orchidee en nachtegaal’.

Wiel Oehlen

(secretaris Vrienden van Wijnandsrade)

Hub. Leufkens

Een ondernemend kunstenaar

Hub. Leufkens werd op 19 december 1894 geboren in het Duitse Dülken, als oudste van veertien kinderen. Kort na zijn geboorte verhuisde de familie Leufkens naar Heerlen, waar Hub's vader een slagerij begon. Hub. voelde niets voor het slagersberoep en werd onderwijzer. In zijn vrije tijd reisde hij graag en maakte hij lange wandelingen in de natuur. Hij hield van het schilderachtige Limburg en wilde de schoonheid van de steek vastleggen, voordat die door industrialisering en modernisering zou verdwijnen. Rond 1920 kocht hij daarom zijn eerste foto-toestel. 'Een waarlijk grootsche vinding' vond Leufkens, want hiermee kon hij alle mooie dingen vastleggen.

Vlak na zijn huwelijk, in 1926, vertrok hij voor negen jaar naar Nederlands-Indië. Hij werkte er als onderwijzer, maar fotografie was nog steeds zijn grote passie. Als amateur-fotograaf nam hij geregeld deel aan fotowedstrijden en tentoonstellingen in binnen- en buitenland en won hij al



Foto Hub. Leufkens

snel enkele prijzen.

Zijn eerste fotoboek 'Honderd fotografische visies op Zuid-Limburg' verscheen in 1933. Hierin gaf Leufkens aan de hand van precies honderd foto's de schoonheid weer van het Limburgs landschap en het alledaagse leven op het platteland. Het boek werd lovend onthaald. De mooiste beelden uit Java publiceerde hij in de fotoboeken 'Mooi Java' en 'Impressies van Batavia'.

Na zijn terugkeer naar Heerlen, in 1935, gaf hij zijn baan als onderwijzer op om zich volledig te kunnen concentreren op een nieuwe carrière als professioneel fotograaf, filmer en uitgever. Leufkens was een ondernemend kunstenaar, die een belangrijke rol speelde in de beeldvorming van de provincie Limburg tussen 1920 en 1960. Zijn werk is niet alleen interessant vanuit cultuurhistorisch oogpunt, ook op esthetisch vlak is zijn oeuvre heel bijzonder. Veel van zijn foto's van Limburg ogen als romantische schilderijtjes, terwijl andere beelden getuigen van Leufkens' sympathie voor de vernieuwende ideeën van de Nieuwe Fotografie.

Een bloeditstorting op een van zijn ogen maakte in 1953 een einde aan Leufkens' carrière als fotograaf. Dit weerhield hem er echter niet van in zijn vrije tijd aan een nieuwe kleurenfilm te werken. 'Zuid-Limburg, land van orchidee en nachtegaal' werd een compilatie waarin Leufkens oud beeldmateriaal (ondermeer uit de film 'Zuid-Limburg' land en volk' uit 1948) aanvulde met nieuwe opnamen.

Het verhaal volgt de vier seizoenen en belicht verschillende tradities en activiteiten op het land. De film begint met een inleiding over kleurrijke klederdrachten, de Keukenhof en Marken en gaat dan over naar het Limburgse land. Leufkens toont hierbij enkele prachtige vergezichten in het uitgestrekte Limburgse heuvellandschap en grazende koeien tussen de in bloei staande fruitbomen.

(bron: Drs. Leentje Mostert, die onderzoek deed naar het werk en het leven van Hub. Leufkens en in 2006 het boek publiceerde 'Hub. Leufkens, een ondernemend kunstenaar')

Boeren van Nuth

Nieuw boek van Miel Bruls

Van de hand van de amateur-historicus Miel Bruls verschenen tot dusver de historische bundelingen 'Mensen van Nuth' (2004), 'Mensen van Nuth, deel 2' (2006) en 'Burgemeesters van Nuth' (2007). Daar heeft de schrijver begin dit jaar 'Boeren van Nuth' aan toegevoegd, een boekwerk waarin hij gedetailleerd ingaat op de agrarische geschiedenis van Nuth in de 17^{de} en de 18^{de} eeuw.

Nagenoeg alle inwoners van Nuth leefden in die tijd van de landbouw. De auteur behandelt dat tijdperk vanuit een groot aantal invalshoeken, zoals het grondbezit en de belasting van elke inwoner, de kledij, de armenzorg, besmettelijke ziektes van mens en dier en civiele processen. Hij staat daarnaast (onder andere) stil bij de bijdragen in het onderhoud van de plaatselijke kapelaans en een noodweer dat Nuth in 1705 trof.

Het boek is opgefleurd met een aantal fraaie tekeningen van de hand van Pierre Jansen (ook uit Nuth).



Tekening Pierre Jansen

Miel Bruls, Boeren van Nuth, verkoopprijs € 12,50, illustraties Pierre Jansen, het boek kan worden besteld bij de auteur (Miel Bruls, Deweverstraat 21, 6361 BX Nuth, 045 – 524 16 12, bruls.miel@hetnet.nl, girorekeningnummer 175 35 31).

Wiel Oehlen

Roofridder op Hoenshuis?

Korte historiebeschrijving van het Hoenshuis te Voerendaal

In oude geschiedkundige beschrijvingen, zelfs op de website van www.Rijkheyt.nl, het Centrum voor Regionale Geschiedenis in Heerlen, wordt gesuggereerd dat er in de 14^{de} eeuw op Hoenshuis een roofridder woonde en dat zijn kasteel in 1364 verbrand en afgebroken werd. Dit laatste is **niet** het geval! Dat hij toentertijd in onmin leefde met een aantal collega-edelen en dat hij zich als jong edelman misdadig gedroeg, is wel juist, volgens historische bronnen.

Ridder Johan Hoen van Voerendaal – de eerst genoemde edelman van Hoenshuis, een broer van Herman, de eerste heer van Hoensbroeck – was een der betrokkenen bij de Landvredebond, een overeenkomst die in 1351 werd gesloten door de hertogen van Brabant en Gulick en edelen en steden tussen Rein en Maas, met de bedoeling om de voortdurende bandieterij en onderlinge oorlogsschermtuelingen in te dammen. Het is onduidelijk of Johan Hoen nu wel of niet ondertekend had. Hij hield er zich aanvankelijk in ieder geval niet aan.

In 'De geschiedenis van Hoensbroek' wordt uitvoerig geciteerd uit 'de geschiedenis van Aken' van de hand van Meyer, die op 25 november 1364 schrijft: "dat het kasteel van Voerendaal van Johan van Hoen wegens inbreuk op de bepalingen van de Landvredebond afgebroken zou worden. De klacht tegen hem kwam van de gebroeders Gillis, Arnold en Johan van Eys. In een ongedateerde brief aan de rechters van de Landvredebond klagen zij ridder Johan Hoen aan. Deze had hun vijanden in zijn huis gehuisvest, van waaruit zij dag en nacht uitreden om die gebroeders en hun lieden schade toe te brengen, te roven en te branden. Ook de onderdanen van de Hertog van Brabant hadden hiervan te lijden, zodat de alarmklok geluid werd. Het geroofde werd, zo verstaan wij uit de onduidelijke tekst van de oorkonde, op het slot van ridder Johan Hoen gebracht, die zijn aandeel daarin had. Arnold van Eys werd zelfs door Johan Hoen gevangen gehouden. De gebroeders van Eys beweerden dat zij een schade hadden geleden aan goed gelijk staande met zes duizend oude gouden schilden. Zij verzochten om recht ten opzichte van Johan Hoen. Meyer steunt deze bewering op grond van een nog behouden afschrift van een oorkonde van laatstgenoemde zelf. Hierin zegt



Uit het archief van de auteur



Uit het archief van de auteur

Johan Hoen, ridder, het volgende. Dat hij in ongenade gevallen was bij de hertog van Brabant, de hertog van Gulick, de stad Aken en hun bondgenoten (binnen de Landvredebond tussen Maas en Rein). Dat hij gesteund door zijn vrienden (verwanten) om genade had verzocht en ook verkregen had, en wel op de volgende wijze. Hij had zijn 'veste ind huys Vuerendayl' in handen gesteld van zijn oom Godart van der Heiden, die dat binnen acht dagen na datum van deze brief in handen zou stellen van de hertog van Brabant en zijn medeverbondenen van de Landvredebond, om dit huis, wanneer deze zulks wilden, tot de grond toe af te breken. Ook zou hij de gebroeders van Eys uit hun gevangenis ontslaan en de schuld van 1600 oude schilden aflossen. Verder zou hij binnen twee dagen het Land verlaten en een jaar daarbuiten blijven. Wanneer hij met Gods hulp weer in het land zou gekomen zijn, zouden twee vrienden en twee anderen in hun geschillen uitspraak doen. Mocht dit niet lukken dan zouden leden van het verbond een uitspraak doen. Op basis van deze beloften hebben de verbondenen hem weer in genade in hun verbond opgenomen. Het is dan ook niet zeker dat zijn huis te Voerendaal toen afgebroken is, want uit deze oorkonde blijkt dat niet. Overigens ging men in de middeleeuwen in deze gevallen niet spoedig over tot afbraak van het huis. Volgens mr. K. Janssen de Limpens jr., een der beste kenners van onze oude Limburgse rechtsgeschiedenis, hadden dergelijke afbraken op een symbolische wijze plaats. Men hakte namelijk vier gleuven in de vier buitenmuren van het dak tot in de fundamenten van het huis, dat men hiermede als het ware in de vorm van een kruis vernietigde." Tot zover het relaas in 'De geschiedenis van Hoensbroek' (1967, pag.26/27).

Ridder Johan of Jan Hoen van het versterkte huis in Voerendaal was lid van een gegoede, rijke familie. Zijn vader was Nicolaas Hoen de 1^{ste}, gehuwd met Agnes Sac van Wijck, en leefde tot 1371. Agnes was een dochter van Jan Sac van Wijck, die schepen was van Maastricht en ontvanger van Limburg en van de Landen van Overmaas (ten oosten van de Maas). Nicolaas Hoen was rijk én vriend van de hertog en hertogin Wenceslaus en Johanna van Brabant. Hij leende hen in 1369 1600 oude schilden en verkreeg daarvoor het schoutambt van Maastricht. Dat zelfde jaar wordt hij door de drossaard van het Land van Valkenburg aangewezen als pachter van de Drakenmolen te Hoensbroek; de pachtovereenkomst wordt bekrachtigd door de hertog. Ook staat hij borg voor diverse schulden van de hertog. In augustus 1371 neemt hij als aanvoerder van de 53^{ste} rotte deel in het leger van de hertog van Brabant bij de slag van Baesweiler.

Twee jaar eerder was de Landvredebond tussen de hertogen van Brabant en

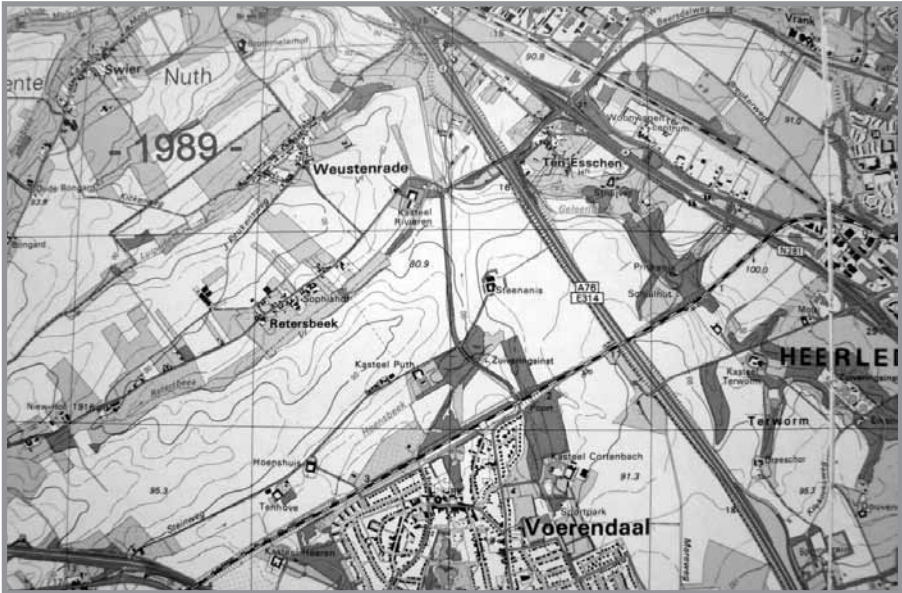

Uit het archief van de auteur



Het hoefshuis (Uit het archief van de auteur)

Gulick en de ridders en steden tussen Rein en Maas opnieuw ondertekend. Maar hertog Willem IV van Gulick had geweigerd om enkele overtreders (moord en roverij) van die vredesbond uit zijn eigen gebied te bestraffen. Dat leidde tot een strafexpeditie van de Brabantse hertog met 8000 man via het Land van Valkenburg tot in Baesweiler, waar het tot een bloedige slag kwam. Aanvankelijk stond Brabant op winst, totdat hertog Eduard van Gelre, zwager van Willem IV, de flanken der Brabanders aanviel. Deze raakten in wanorde en verloren de strijd. Vierhonderd adellijken uit onze streken verloren daarbij het leven, onder wie Nicolaas Hoen. Zijn zoon Herman – van Hoensbroeck – overleefde de strijd. Hij kreeg later een schadevergoeding uitgekeerd door de hertog van Brabant van resp. 1172 en 471 mottoenen. (Aldus 'Geschiedenis Hoensbroeck', pag.30/32). Nicolaas Hoen I en Agnes Sac van Weijck kregen 5 kinderen: Herman die de eerste Heer van Hoensbroeck werd, Johan die het versterkte huis in Voerendaal kreeg, een (naamloze) dochter die huwde met Ivo van Cartils, een 2^{de} dochter Catharina die huwde met Jan II van Wittem (zoon van Jan van Cosselaer, een natuurlijke zoon van hertog Jan II van Brabant) en tenslotte Nicolaas jr.

Het waren 'harde' tijden en onze Johan Hoen van Voerendaal was geen lieve jongen. In 1406 was hij betrokken bij een dodelijke ruzie op kermisdonderdag in Nuth. Hij kreeg in een boomgaard woorden met heer Ghisegrubben die hij beschuldigde van trouweloosheid. Het kwam tot een handgemeen. Neef Daniel Hoen van Cartils (zoon van zijn zus) kwam tussen beide en bood Ghisegrubben genoegdoening aan, mocht oom Johan hem tekort gedaan hebben. Maar Ghisegrubben sloeg dat aanbod af en riep zijn verwanten en vrienden te hulp, samen circa 30 personen. Een uur later kwam het opnieuw tot een handgemeen tussen de groep Ghisegrubben – waarin onder andere heren van Klimmen, Nuth, Rode (Wijnandsrade), Schimmert en Gherit van Cortenbach zaten – en de groep Hoen – met neef Daniel, Gosewijn en Walraven van Ulestraten, Jan van Elmpt, Arnoud van Nijmegen en Leonarden de page van Johan Hoen. Zwaarden werden getrokken en Walraven van Ulestraten hakte de arm van Jan van Schimmert vrijwel af, die daaraan vijf dagen later stierf.

Het kwam tot een rechtszaak, niet in Valkenburg maar voor het gerechtshof van hertog Anthonius van Brabant. Uiteindelijk betaalde Walraven een boete aan de tesorier van de hertog, conform gewoonte in het Land van Valkenburg, en de hertog vergaf hem. Ook Johan Hoen en zijn medestanders werden van verdere schuld vrij gesproken. De drossaard van Valkenburg kreeg de opdracht ervoor te zorgen dat het vonnis van de hertog stipt werd nageleefd en mochten goederen van Johan Hoen of zijn medestanders reeds in beslag genomen zijn, dan moesten deze teruggegeven worden. ('Geschiedenis Hoensbroek', pag. 32/33). Aldus een kijkje in 'onze' Middeleeuwse rechtskeuken.

Johan Hoen komt rechtstreeks voor in oorspronkelijke oorkonden tussen 1377 en 1419; hij moet gestorven zijn vóór 6 juni 1423, als bij testament van wijlen Johan Hoen van Voerendaal aan de Minderbroeders van Maastricht een rente geschonken wordt "tot hulpe ende in behoeff hen byers en dranck". Maar in 1358 wordt hij reeds als getuige genoemd in een oorkonde waarbij zijn oom Godart van der Heiden een bedrag van 10.000 mark krijgt van hertog Willem van Gulick voor de verdediging van kasteel Valkenburg. En in een afschrift van 1364 bekende hij schuld t.a.v. ondersteuning van roverij, zoals eerder beschreven.

Johan was gehuwd met Irmgard de Fexhe, dochter van Pierre de Fexhe dit de Brouck. Zij huwden in Aken, maar bleven kinderloos. Dat Johan rijk was, bleek niet alleen uit de eerder genoemde betaling van 1600 schilden, maar ook uit de stichting van een beneficie t.b.v. de kerk van Voerendaal, in de jaren 1404-1423. Hij kreeg daar een "St.Joris en St.Catharina altaar", vanuit de volgende schenkingen: "1. Een hoefstat en huys, gelegen te Voerendaal bij het Panhuys en genaamd De Dijcke; 2. Een erfpacht van 7 mud rogge Trichter maat, gevestigd op zijn hoeve te Beek; 3. Zulk erf en goed als aan dit altaar vervallen is of vervallen zal van het goed dat gekocht is voor zijn natuurlijke zoon, verwekt bij Iden van Canne". Aan dat beneficie was de afspraak verbonden, dat de rector van de kerk op verzoek van de eigenaren van 'de hoeffs van Vuyrendal' op de hof af en toe een mis moest opdragen.

Eerder in 1383 wordt Johan Hoen door de aartsbisschop van Keulen benoemd als leenman van de 'curtem in Vurendail', groot tussen zestig en zeventig bunder in akkerland, bossen, broeken enz. Met deze hoeve is het Keurkeulse leen Het Hoenshuis bedoeld. In 1415 wordt hij als leenmaan genoemd van de hof 'Ten Burch' onder Schinnen, waarop zijn neef Daniel huist. In 1418 verkrijgt hij de hoeve Nythuisen van Willem van Merode, ook een leen van



Afb. 5. Zegel van Johan Hoen van Voerendaal, 23.3.1383.

Uit het archief van de auteur

de Keurkeulse mankamer te Heerlen. En in 1419 krijgt hij tenslotte de hoeve 'Spalbeek' (Spaubeek). In dat jaar wordt bevestigd dat hij leenman is van huis, hof, molen en panhuis te Voerendaal, van Het Hoenshuis dus. Maar hij had meer bezittingen, zo blijkt uit een oorkonde van zijn vrouw Irmgard in 1428, waarin zij verklaart, dat wijlen haar man Johan Hoen van Voerendaal, ridder, tijdens zijn leven "in rechten ghyften in hylxivurwarden" gegeven heeft aan zijn neef Johan Hoen van Cartils het goed te Zeeland, genaamd 'Stakenloe end ten Tollen'. Dat was dan wel geschied buiten haar wil, medewerken en toestemming, maar zij erkende voor zich zelf en voor hare erven geen recht meer te hebben op deze goederen of iets er op te pretenderen te hebben. (Geschiedenis Hoensbroek, pag.34/35). Johan en Irmgard hadden geen kinderen (Johan dus wel een bastaard).

Johan Hoen van Voerendaal laat zijn goederen en titel na aan een tweede zoon Jan van zijn zus, zij was gehuwd met Ivo van Cartils. Deze neef en erfgenaam gaat zich daarop Johan Hoen de Cartils noemen. En die naam blijft vervolgens eeuwenlang verbonden aan Voerendaal en Het Hoenshuis, zoals ook blijkt uit de kerkregisters van Voerendaal. ('Geschiedenis Hoensbroek', pag.34/35).

Het geslacht Hoen van Cartils (Carthilz) heeft het Hoenshuis eeuwenlang in bezit gehouden. In de ridderschap van Valkenburg heeft bijvoorbeeld tussen 1619 en 1622 een Johan Hoen van Cartils 'tzoë Hoenshuys' zitting. In het 'Gedenboek Voerendaal' worden meer edele nazaten genoemd, maar het verhaal is ten dele onjuist en vrij warrig. Die gegevens komen overigens uit het boek 'Markgraafschap Hoensbroeck' (1859) van Eugidius Slanghen die allerlei bronnen heeft onderzocht en weergeeft.

Hij noemt als eerste onder de 'linie van Hoenshuis' Willem Hoen tot Hoenshuis als derde zoon van Johan Hoen van Cartils en Maria van Hulsberg. Hij trouwt in 1500 met Maria van Tzevel tot Puth. Bij hun huwelijk zijn 12 getuigen aanwezig, waaronder zijn neef van Hoensbroeck. Hun oudste zoon Johan Renier huwt in 1558 met Maria, dochter van wijlen Willem van Lintzenich. Als lid der Ridderschap is hij bij de Valkenburgse landdag in 1589. Een jaar later sterft hij. Zijn oudste zoon Johan van Carthils, genaamd Hoen ter Hoenshuis, huwt in 1593 met Maria van Hulsberg. Hij schenkt op 84 jarige leeftijd een erfpacht aan zijn kleinzoon Walraaf Baron Hoen van 30 malder rogge, staande op de pachthoeve Nijthuizen te Wijnandsrade. Zijn oudste zoon Jan Renier Hoen van Carthils tot Hoenshuis en Schaloen, noemt zich heer van Strucht, als bezittende het vierde deel der middele en lage jurisdictie aldaar. Hij huwt in 1634 met Johanna Maria baronnesse van Merwijck tot Kessel. Hij erft later alle vaderlijke erfgoederen, met uitzondering der hoeve Nythuysen. Hun vijf kinderen zijn allemaal gedoopt in Voerendaal. Hun tweede kind Johan Willem wordt in 1635 geboren en sterft in 1687. Hij noemt zich: baron Hoen van Cartils, heer van Oud-Valkenburg, Schin op Guel, Loije en Rijchoven. Zijn weduwe Anna Maria baronnesse De Nesle geeft in 1710 aan De La Croix, huiskapelaan te Schaloen, volmagt om het leen Kemmenade te verheffen voor en namens haar zoon Maximiliaan Henri, graaf Hoen van Carthils; deze zou de laatste zijn van de Linie van Hoenshuis. ('Markgraafschap Hoensbroeck' , pag.190/195).

In de achttiende eeuw doet zich wederom een naamsaanpassing voor. Stamvader van de linie Hoen van Neufchâteau (op Hoenshuis) is dan Gerard Hoen, zoon van Johan Reinier Hoen en Johanna Maria barones van Merwijck tot Kessel. In 1784 gaat het goed over aan graaf Maximiliaan Hoen van Neufchâteau, die vanwege het Hoenshuis ook toegang krijgt tot de ridderschap van het Land van Valkenburg.

De laatste eigenaar van het geslacht Hoen van Neufchâteau is de douairière de Villers Masbourg, geboren gravin Hoen-Neufchateau. Zij verkoopt

de boerderij Hoenshuis (met kasteel-ruïne) aan een Belg (?). Overigens, de eigenaren wonen dan al lang niet meer op het kasteel, want dat is er ook niet meer. De laatst bekende pachters van de hoeve zijn: Francois Smeets, familie Smeets-Andrien en de familie Vaessen.

In 1935 wordt de boerderij met landerijen gekocht door 70 jarige opa Constant Sniijders, de pachter van de nabij gelegen kasteelhoeve Rivieren in Klimmen. De toenmalige pachter van Hoenshuis, dhr. Vaessen, gaat dan boeren op Rivieren en zoon Felix Sniijders gaat na zijn trouwen dat jaar boeren op Hoenshuis.

In het 'Gedenkboek Voerendaal' staat vermeld dat Constant Sniijders Hoenshuis kocht voor 88000 gulden. Enige specificatie is op z'n plaats: zoon Felix koopt de hoeve en 5,5 ha grond er om heen voor fl 12.382,-, zwager Willy Vorage uit Kerkrade betaalt fl 25.800,- voor 13,25 ha en vader Constant betaalt fl 49.818,- voor de resterende 30,75 ha. Totaal fl 88.000,- voor hoeve en 60 bunder, zijnde 49,68 ha land. Beschreven wordt ook wat dan 'de aanspan van Felix' is: 25 koeien, 5 runderen en 2 kalveren, 2 oogstwagens, 4 karren, een waterkar en vat, 2 binders, een schijvenegge, een tractor ploeg, een binder dorsmachine, een trieur half, 2 schoffelmachines, 2 melotte ploegen en een melkmachine. De boerderij is blijkbaar al voorzien van stroom en een tractor! Niet vermeld wordt hoeveel paarden, varkens en kippen rond lopen. Jan Willem Constant Sniijders, geboren 19.12.1865, was op 11.06.1896 gehuwd met Maria Antonia (Tony) Lenssen, geboren op 10.10.1876 op de naast gelegen kasteelhoeve Puth te Voerendaal. Oma sterft op 01.06.1945 en Opa Constant sterft op 01.06.1951, beide op Hoenshuis. Vijfde kind Felix is op 21.08.1905 geboren op Rivieren en 03.09.1935 getrouwd met Hubertina (Tiny) Keijbets, 13.05.1909 geboren op de Winselerhof in Kerkrade. Zij krijgen 5 kinderen. Vijfde kind Jo Sniijders neemt Hoenshuis begin zeventiger jaren als eigenaar over. Hij is als tweeling geboren op 26.08.1945 en op 18.10.1971 getrouwd met Rose-Mie Kilkens, geboren 23.09.1950 in Geleen. Hij verandert het gemengd bedrijf in een akkerbouw bedrijf (met 7 ha aardbeien!). In de jaren tachtig vervolgens vormt hij de landerijen en gebouwen om tot een golfterrein met aangepaste accommodatie (clubhuis) en spelersvereniging. In 1989 verkoopt hij golfboerderij en landerijen aan de Teikyo Europe BV, onderdeel van een Japanse Universiteit, sinds 1991 gevestigd in Maastricht. Teikyo verhuurt tegenwoordig studentenkamers (volgens haar website), maar is nog steeds eigenaar van Hoenshuis Golf BV.

Bouw- en functiegeschiedenis

We mogen er van uit gaan dat Het Hoenshuys reeds in de eerste helft van de veertiende eeuw bestaat als versterkt huis. De oudst bewezen eigenaar was Johan Hoen die tussen 1364 en 1381 door de aartsbisschop van Keulen beleend werd met een 'curtis in Voirendael'. In 1364 wordt hij aangeklaagd voor zijn inbreuk op de Landvrede (zie eerste alinea). Dat leen omvat dan zo'n 60 tot 70 hectare akkerland, weiden, bossen, broeken enz. Op de kaart van Christiaan Sgroten uit 1573 komt het voor als kasteel met de naam Huntz. Wanneer het verval van het kasteelgedeelte is ingetreden is onbekend. In 1784 is nog slechts sprake van een verpachte boerderij. Op het eind van die achttiende eeuw pronkten op de poort naar de binnenplaats nog twee torentjes en de grachten waren nog gedeeltelijk aanwezig.

Rond 1880 is de boerderij door de toenmalige Belgische eigenaar volledig opnieuw opgebouwd (zoals dat toen ook gebeurde met de Brommelerhof in Wijnandsrade). Hoenshuis is sindsdien een redelijk moderne carréboerderij, met een tweelaags woonhuis met souterrain en alle gebruikelijke veestallen, personeels-bewoning, grote schuur e.d. die rondom een bestrate binnenplaats liggen. In mergel uitgevoerde ondermuren zijn mogelijk nog een overblijfsel van het middeleeuwse gebouw. Vroeger waren in de kelders en onder het terras aan de oostkant van het woonhuis nog oude fundamenten van het kasteel zichtbaar. Daar is – voor zover bekend – nooit archeologisch onderzoek naar gedaan. (Aangepaste samenvatting van artikel in 'Kastelen in Limburg', 2005, pag.404/405).

De huidige functie als golfcomplex met restaurant heeft geleid tot enige aanpassingen van de gebouwen, maar de buitenkant ook op de binnenhof is vrijwel ongewijzigd. Het is bijzonder opmerkelijk hoe de vele ruimten van het grote gemengdboerenbedrijf tegenwoordig vrijwel volledig hergebruikt worden. We lopen vanaf de poort linksaf globaal door de ruimten.

De varkensstallen en werkplaats zijn veranderd in entree en toilettenunit, koetshuis en bakovenwerkruimte zijn nu clubhuiscafé, de bovenruimten zijn wasgelegenheden voor de golfers, keuken en bijkeuken zijn nu restaurant en rechts van de hal worden 'gooikamer' en slaapkamers gebruikt als kantoor- en conferentie-ruimten, het souterrain is omgebouwd en ingericht als keuken met voorraadkamers en koelcellen. Dan rechts van het woonhuis in de hoek: het voormalige binnenzwembad, de personeelsvertrekken en paardenstallen worden gebruikt als partycentrum (voor 200 man), daarboven ligt een (verhuurde) woning, de koeienstallen staan vol grondbewerkingsmachinerieën. Dan komen we bij wagenloods en grote schuur: gedeeltelijk volgestopt met oplaadstations voor golfkarretjes, voorts bergen zij de cv-installaties, verdere

wasruimten en een winkel voor golfartikelen. Nogmaals: opmerkelijk dat alle ruimten hergebruikt worden!

Pierre JMHT Snijders
(Beegden)

Bronvermeldingen

“Het Markgraafschap Hoensbroeck, gevolgd door Geschiedkundige Aanteekeningen over het Voormalige land van Valkenburg”, door Eg. Slanghen, burgemeester van Hoensbroeck, uitg. Maastricht van Osch-America en cie, 1859, 331 pag’s. (oorspronkelijke uitgave!) (pag.: 185 + 190/195).

“Korte schets der geschiedenis van de Valkenburgsche Heerlijkheid Wijnandsrade”, door Peter Gerardus Peeters, pastoor van Wijnandsrade vanaf 30.03.1881, artikel in het 23^{ste} deel van “Publications de la Société Historique et Archéologique dans le Duché de Limbourg”, uitg. 1886 te Ruremonde, J.J.Romen er fils., 488 pag’s (oorspronkelijke uitgave!) (vanaf pag.362).

“Gedenkboek Voerendaal” uitgegeven b.g.v. het 9^{de} eeuwfeest van de St.Laurentiuskerk, door drs.Van Hommerich en F.Welters, oud-kapelaan van Voerendaal, 1949, uitg.Winants te Heerlen, 113 pag’s (kopie) (pag.: 52/53).

“Geschiedenis van Hoensbroek”, door J.M. van de Venne, J.Th.H. de Win en P.A.H.M. Peeters, afdeling I, hoofdstuk IV ‘Het geslacht Hoen, oorsprong der Heren van Hoensbroek’ door JM van de Venne, 1967, uitg. door Gemeentebestuur van Hoensbroek, druk. J.Valkenburg nv te Echt, 864 pag’s (oorspronkelijke uitgave) (pag.26/27, 29, 32/35).

“Kastelen in Limburg, burchten en landhuizen, 1000-1800”, redactie Wim Hupperetz, Ben Olde Meierink en Ronald Rommes, uitgave i.s.m. de Stg. Limburgse Kastelen (Roermond) en Rijksdienst voor de Monumentenzorg (Zeist), 2005, uitg. Stg.Matrijs te Utrecht, 606 pag’s (schitterend boek!), (pag.: 404/405).

“Voerendaal vroeger, opmerkelijke foto’s uit de oude doos”, Marjan Verjans, 1982, uitg. Schrijen-Lippertz bv Voerendaal, 184 pag’s.

Logboek Brommelerhof en ander archiefmateriaal van (Pa) CJM (Joseph) Snijders, 1900-1998.

Beknopt genealogisch overzicht – Stamboom met (geschiedenis)bijlagen en foto's - van de families Sniijders en Keijbets, ± 1600-2010, door Pierre JMHT Sniijders, Beegden; ook op familiewebsite: www.janissen.com/sniijders-keijbets

Topografische atlassen van Limburg 1:25.000 (en Nederland 1:50.000): 1837/1844 (foto), 1865/1869 (foto), 1894/1926, (1955/1965), 1986/1989 (foto), (2002).

Rijckheyt – Centrum voor regionale geschiedenis, gemeentearchief Heerlen: www.rijckheyt.nl (bevat ook informatie over leenstelsel, schepenbank, rechtspraak enz.).

Actuele informatie over Hoenshuis Golf bv en Golf- & CountryClub: www.hoenshuisgolf.nl , Hoensweg 17, 6367GN, Voerendaal, 045-5753300.

Koninklijke onderscheidingen

Bij gelegenheid van Koninginnedag ontvingen enkele plaatsgenoten op 29 april 2011 uit handen van burgemeester Hubert Vos de versierselen, behorende bij de koninklijke onderscheiding Lid in de Orde van Oranje Nassau.



Wiel Jacobs met zijn moeder

Wiel Jacobs viel deze eer te beurt naar aanleiding van zijn jarenlange inzet op vele fronten voor voetbalvereniging RKVW Wijnandia en zijn actieve lidmaatschap van carnavalsvereniging de Veldkretzers.



Jan Keulers en echtgenote

Jan Keulers heeft zijn koninklijke lintje verdiend voor zijn vele verdiensten voor handbalvereniging Wijnandia en zijn nauwe betrokkenheid bij het Cultuur- en Folklorefestival, waarvan hij een van de oprichters was. Verder was Jan in 1980 de oprichter en tot 1987 de leider van de trimsociëteit Wijnandsrade.



Rinus van den Nieuwenhof en echtgenote

Rinus van den Nieuwenhof heeft deze hoge onderscheiding te danken aan zijn tomeloze inzet voor buurtvereniging de Oude Dorpskern, waarvan hij sinds 1979 de voorzitter is en voor zijn vele verdiensten voor handbalvereniging Wijnandia, het jaarlijkse Cultuur en Folklorefestival Kasteel en carnavalsvereniging de Veldkretsers.



Jos Kickken en echtgenote

Jos Kickken woont in Kerkrade, maar ook hij werd bij gelegenheid van Koninginnedag in het gemeentehuis van Nuth in het zonnetje gezet en werd daar geëerd voor zijn langdurige enthousiaste inzet voor voetbalvereniging RKVV Wijnandia en carnavalsvereniging de Veldkretsers.

Heemkundevereniging Vrienden van Wijnandsrade

Opgericht op 22 december 1981 als de stichting Vrienden van Wijnandsrade
Sinds 1994 notarieel geregistreerd als een heemkundevereniging

Website: www.vriendenvanwijnandsrade.nl

Dagelijks bestuur

Voorzitter:	Wilfried Dabekaussen (045 – 524 13 20)
Vice-voorzitter:	Jack Jetten (045 – 524 11 35)
Secretaris:	Wiel Oehlen (045 – 524 48 98)
Penningmeester:	Rein Krikke (045 – 565 01 21)
Ledenadministrateur:	Ria Marell (045 – 524 51 67)

Algemeen bestuur

Thei Bindels	(045 – 524 30 08)
Marjan den Boer-Bloebaum	(045 – 524 41 32)
John Bruls	(045 – 524 38 57)
Hub Gerards	(045 – 577 87 12)
Arnold de Haas	(045 – 524 43 72)
Jan Jansen	(045 – 524 26 96)
Henk van Malkenhorst	(045 – 524 23 44)
Math Marell	(045 – 524 17 05)
Jos L´Ortye	(045 – 524 12 08)
Esther Steins	(06 – 23 45 49 19)

Erevoorzitters

F. Cortenraad,
J. Jansen

Ereleden

J. Berger, H. Beckers †, H. Binderhagel, Martin Bless, T. Bloebaum-Habets,
E. Coenen-Vaessen, G. Cox, J. Habets, J. Jetten, T. Kickken-Senden, J. Luijten,
H. van Malkenhorst, M. Marell, Z. Marell, Z. Meessen, J. en A. Pijsl-Emonds,
C. Rutten, A. Teheux, J. van der Zee †

‘Bulletin Wijnandsrade’ verschijnt twee keer per jaar. Een abonnement kost minimaal € 7,50 per jaar (de meeste leden betalen spontaan een hoger bedrag). Wij gaan ervan uit dat de leden die ‘Bulletin Wijnandsrade’ per post ontvangen dit bedrag zelf spontaan verhogen.

Foto's achterpagina

'Openluchtconcert' na afloop van de jaarlijkse gebedsdienst nabij de Isidoruskapel van Swier (op 15 mei).

